

II. RÉSZ

SML-Prolog átvezetés: párhuzamok a két nyelv között

SML

```
fun append ([], ys) = ys
  | append (x::xs, ys) =
      x::append (xs, ys)
```

SML „Prologosítva”

```
fun append([], L) = L
  | append(X::L1, L2) =
      let val L3 = append(L1, L2)
      in X::L3 end
```

függvény

klóz

változó: egyetlen, ismert érték

minta: csak fordítási időben értelmes

egyszerű minták: $x :: x :: xs$ nem megengedett

egyirányú mintaillesztés

egyértelmű klózválasztás

egy eredmény

egyirányú használat

adatkonstruktor-függvény

egymásba ágyazott függvényhívások

Prolog

```
append([], L, L).
append([X|L1], L2, [X|L3]) :-
    append(L1, L2, L3).
```

Prolog „SML-esítve”

```
append([], L, Res) :- Res = L.
append([X|L1], L2, Res) :-
    append(L1, L2, L3),
    Res = [X|L3].
```

predikátum

klóz (lazább a kapcsolat a predikátummal)

változó: egy, esetleg ismeretlen érték

minta: teljes jogú adatstruktúra

összetett minták, pl. $[X, X | Xs]$

kétirányú mintaillesztés

többértelmű klózválasztás

több eredmény (nemdeterminizmus)

többirányú használat

(pl. összerakó és szétszedő append)

struktúra (rekord)

konjunkció, segéd-változóval

SML-Prolog átvezetés: további példák

SML

```
fun append xs ys = foldr op:: ys xs
```

```
fun fakt 0 = 1
  | fakt n = n * fakt (n-1)
```

típusos nyelv
magasabbrendű függvény
rekurzió

kivétel

Prolog

```
/* Prologban kevésbé használtak
   a magasabbrendű eljárások */
```

```
fakt(0, 1).
fakt(N, F) :-
  N>0, N1 is N-1,
  fakt(N1, F1), F is N*F1.
```

típustalan nyelv
rekurzió, ritkábban magasabbrendű predikátum
visszalépéses ciklus
(pl. két lista közös eleme)
meghiúsulás, kivétel

Összefoglalás: Prolog programok szemantikája

- Prolog program jelentése = milyen válaszokat (behelyettesítéseket) kapunk egy cél futtatásakor:
 - Procedurális szemantika — az ismertetett végrehajtási, egyesítési algoritmus.
 - Deklaratív szemantika:
 - program: logikai állítások (klózek, azaz implikációk) halmaza;
 - egy cél futási eredménye: olyan behelyettesítés, amelyre a cél **következménye** a programnak.
- A Prolog procedurális szemantika csak olyan választ ad, amely a deklaratív szemantika szerint is helyes! (Ha predikátumaink „igazak”, akkor rossz eredményt nem kaphatunk, csak végtelen ciklust. :- ()

Ismétlés: A Prolog végrehajtási mechanizmus, dióhéjban

- (Kezdet:) Ha célsorozat üres → sikeres lefutás.
- (Folytatás:) Keresünk az **első** céllal egyesíthető klózfejet (a klózból friss másolatot képezve, felülről lefelé haladva a programbeli klózokon).
- Ha van ilyen:
 - Ha van esély további illesztésre, akkor választási pontot hozunk létre: a futás jelenlegi állapotát (célsorozat + hányadik klózzal illesztettünk) megjegyezzük, azaz a veremre rakjuk.
 - Az egyesítéshez szükséges behelyettesítéseket a klóztörzsön és a célsorozaton is elvégezzük.
 - Az első cél helyébe a klóztörzset rakjuk, ez lesz az új célsorozat, majd vissza a (Kezdet)-hez.
- Ha nincs illeszthető klózfej, akkor visszalépünk a **legutolsó** választási pontnak megfelelő állapotba (azt leemelve a verem tetejéről), és új egyesíthető fejű klóz keresésével folytatjuk a (Folytatás)-nál.

Ismétlés: A Prolog egyesítési algoritmus, dióhéjban

- Legáltalánosabb egyesítő behelyettesítés meghatározása
 - Azonos változók ill. konstansok behelyettesítés nélkül egyesíthetőek.
 - Változó minden más kifejezéssel egyesíthető, triviális behelyettesítéssel (tartalmazás-vizsgálat nélkül)
 - Két összetett kifejezés egyesíthető, ha funktoraik azonosak, és az argumentumaik sorra egyesíthetőek, úgy, hogy a megelőző argumentumok egyesítéséhez szükséges behelyettesítéseket már elvégeztük. Az argumentumok egyesítését biztosító behelyettesítések kompozíciója a legáltalánosabb egyesítő.
 - Minden más esetben a két kifejezés nem egyesíthető, az egyesítési algoritmus megghiúsul.

4. fejezet: Prolog programozási módszerek

- Az előző előadás-blokk (jegyzetbeli 3. fejezet) célja volt:
 - a Prolog nyelv alapjainak bemutatása,
 - a logikailag „tisztá” résznyelvre koncentrálni.
- A jelen előadás-blokk (jegyzetben a 4. fejezet) célja: olyan
 - beépített eljárások,
 - programozási technikák
 bemutatása, amelyekkel
 - hatékony Prolog programok készíthetők,
 - esetleg a tiszta logikán túlmutató eszközök alkalmazásával.

Prolog programozási módszerek: tartalomjegyzék

- A keresési tér szűkítése
- Vezérlési eljárások
- Determinizmus és indexelés
- A Prolog megvalósítási módszereiről
- Jobbrekurzió és akkumulátorok
- Algoritmusok Prologban
- Megoldások gyűjtése és felsorolása
- Megoldásgyűjtő eljárások
- Meta-logikai eljárások
- Modularitás
- Magasabbrendű eljárások
- Dinamikus adatbáziskezelés
- Nyelvtani elemzés
- „Hagyományos” beépített eljárások

A KERESÉSI TÉR SZŰKÍTÉSE

Prolog nyelvi eszközök a keresési tér szűkítésére

• Eszközök

- a vágó beépített eljárás: ! (az első Prolog rendszerektől kezdve)
- feltételes diszjunktív szerkezet (későbbi kiterjesztés): (if -> then ; else)

• Feltételes szerkezet — procedurális szemantika (ismétlés)

A (felt->akkor ; egyébként) , folyt célsorozat végrehajtása:

- Végrehajtjuk a felt hívást (egy önálló végrehajtási környezetben).
- Ha felt sikeres, akkor az akkor , folyt célsorozatra redukáljuk a fenti célsorozatot, a felt **első** megoldása által eredményezett behelyettesítésekkel. A felt cél **többi megoldását nem keressük meg**.
- Ha felt sikertelen, akkor az egyébként , folyt célsorozatra redukáljuk.

• Feltételes szerkezet — alternatív procedurális szemantika:

- A feltételes szerkezetet egy speciális diszjunkciónak tekintjük:

```
( felt, {vágás}, akkor  
; egyébként  
)
```

- A {vágás} jelentése: megszünteti a felt-beli választási pontokat, és egyébként választását is letiltja.

Feltételes szerkezet: választási pontok a feltételben

- Eddig a főleg determinisztikus (választásmentes) feltételeket mutattunk.
- Példafeladat: `első_poz_elem(L, P) : P az L lista első pozitív eleme.`
 - Első megoldás, rekurzióval (mérnöki :-))

```
első_poz_elem([EP|_], EP) :- EP > 0.
első_poz_elem([X|L], EP) :- X =< 0, első_poz_elem(L, EP).
```
 - Második megoldás, visszalépéses kereséssel (matematikusai :-))

```
első_poz_elem(L, EP) :-
    append(Nk, [EP|_], L), EP > 0, \+ van_poz_eleme(Nk).

van_poz_eleme(L) :- member(P, L), P > 0.
```
 - Harmadik megoldás, feltételes szerkezettel (gyorsprogramozás — Prolog hekker :-))

```
első_poz_elem(L, EP) :-
    ( member(EP, L), EP > 0 -> true
    ; fail                                     % ez a sor elhagyható
    ).
```
- Figyelem: a harmadik megoldás épít a `member/2` felsorolási sorrendjére!

A vágó eljárás

- A vágó beépített eljárás (neve: !) végrehajtása: letiltja a a többi klóz választását és megszünteti az összes választási pontot a klóztörzsben öt megelőző eljáráshívásokban.
- Példák a vágó használatára (lista első pozitív eleme)
 - Mérnöki megoldás:

```
első_poz_elem([EP|_], EP) :- EP > 0, !.
első_poz_elem([X|L], EP) :- X =< 0, első_poz_elem(L, EP).
```
 - Prolog hekker megoldása:

```
első_poz_elem(L, EP) :- member(EP, L), EP > 0, !.
```
- Miért vágunk le ágakat a keresési térben?
 - mert mi tudjuk, hogy ott nincs megoldás, de a Prolog megvalósítás nem — zöld vágás, szemantikailag „ártalmatlan”
 - (Például, a legtöbb Prolog megvalósítás „nem tudja”, hogy a $X > 0$ és $X \leq 0$ feltételek kizárják egymást, lásd indexelés.)
 - ténylegesen eldobunk megoldásokat — vörös vágás, a program jelentését megváltoztatja
 - (Vörös vágás sokszor úgy keletkezik, hogy egy zöld vágót tartalmazó programban a „felesleges” feltételeket elhagyjuk (pl. az $X \leq 0$ feltételt a fenti 2. klózban)

Példák a vágó eljárás használatára

```
% fakt(+N, ?F): N! = F.
fakt(0, 1) :- !.                                     % zöld vágó
fakt(N, F) :- N > 0, N1 is N-1, fakt(N1, F1), F is N*F1.

% last(+L, ?E): L utolsó eleme E. (lists könyvtárbeli)
last([E], E) :- !.                                  % zöld vágó
last(_|L, E) :- last(L, E).

% pozitívak(+L, -P): P az L pozitív elemeiből áll.
pozitívak([], []).
pozitívak([E|Ek], [E|Pk]) :-
    E > 0, !,                                       % vörös vágó
    pozitívak(Ek, Pk).
pozitívak(_|Ek, Pk) :-
    /* \+ _E > 0, */ pozitívak(Ek, Pk).
```

Figyelem: a fenti példák nem tökéletesek, hatékonyabb ill. általánosabban használható változatokat később ismertetjük!

A vágó definíciója

- Segédfogalom
 - Egy cél **szülője** az a cél, amelyik az őt tartalmazó klóz fejével illesztődött.
 - Pl. a `last([E], E) :- !.` klózbeli vágó szülője lehet a `last([7], X)` hívás.
 - A `g` (ancestors) nyomkövetési parancs kiírja a kurrens cél őseit (szülőjét, annak szülőjét stb.)
- A vágó végrehajtása:
 - mindig sikerül; és a végrehajtás adott állapotától visszafelé egészen a szülő célig, azt is beleértve, minden választási pontot megszüntet.
- A vágás kétféle választási pontot szüntet meg:

```
r(X) :- s(X), !.   % az s(X)-beli választási pontokat --- a vágót megelőző
                  % cél(ok)nak az első megoldására szorítkoznak
r(X) :- t(X).     % az r(X) többi klózának választását --- a vágót tartalmazó
                  % klóz mellett kötelezzük el magunkat (commit)
```
- A vágó szemléltetése a 4-kapus doboz modellben: a vágó **Újra** kapujából egyenesesen a körülvevő (**szülő**) doboz **Meghiúsulási** kapujára megyünk.

A vágó által megszüntetett választási pontok

% vágó nélküli példa

```
q(X):- s(X).
```

```
q(X):- t(X).
```

% ugyanaz a példa vágóval

```
r(X):- s(X), !.
```

```
r(X):- t(X).
```

```
s(a).          s(b).          t(c).
```

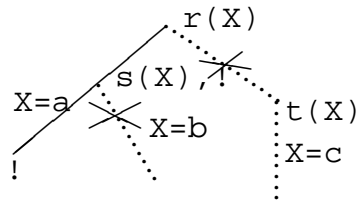

% a vágó nélküli példa futása

```
:- q(X), write(X), fail.
```

```
--->          abc
```

% a vágót tartalmazó példa futása

```
:- r(X), write(X), fail.
```

```
--->          a
```

A diszjunktív feltételes szerkezet megvalósítása a vágó segítségével

- A diszjunktív feltételes szerkezet, a diszjunktcióhoz hasonlóan egy segédeljárással váltható ki:

```

p :-
    ...
    ( felt1 -> akkor1
    ; felt2 -> akkor2
    ; ...
    ; egyébként
    )
    ... .

p :-
    ...
    segéd(...)
    ... .
    ⇒
    segéd(...) :- felt1, !, akkor1.
    segéd(...) :- felt2, !, akkor2.
    ...
    segéd(...) :- egyébként.

```

- Az egyébként alternatíva elmaradhat, ilyenkor a megfelelő klóz is elmarad.
- SICStus módban a felt részekben vágó nem lehet, ISO módban lehet, de hatásköre (szülője) a felt rész.
- Az akkor részekben lehet vágó. Ennek hatásköre, a \rightarrow nyílból generált vágóval ellentétben, a teljes p predikátum (ilyenkor a Prolog megvalósítás egy speciális, ún. távolbaható vágót használ).
- Vágót rendkívül ritkán szükséges feltételes szerkezetben szerepeltetni.

Példák a diszjunktív feltételes szerkezet használatára

```
% fakt(+N, ?F): N! = F.
fakt(N, F) :-
    (   N = 0 -> F = 1
      ;   N > 0, N1 is N-1, fakt(N1, F1), F is N*F1
    ).

% last(+L, ?E): az L nem üres lista utolsó eleme E.
last([E|L], Last) :-
    (   L = [] -> Last = E
      ;   last(L, Last)
    ).

% pozitívak(+L, ?Pk): Pk az L pozitív elemeiből áll.
pozitívak([], []).
pozitívak([E|Ek], Pk) :-
    (   E > 0 -> Pk = [E|Pk0]
      ;   Pk = Pk0
    ),
    pozitívak(Ek, Pk0).
```

A vágás első alapesete —klóz mellett való elkötelezés

- A klóz melletti elkötelezés általában egyszerű feltételes szerkezetet jelent.

```
szülő :- feltétel, !, akkor.
szülő :- egyébként.
```

- A vágó szükségtelenné teszi a feltétel negációjának végrehajtását a többi klózban. A logikailag tiszta, de nem hatékony alak:

```
szülő :- feltétel, akkor.
szülő :- \+ feltétel, egyébként.
```

A fenti két alak csak akkor ekvivalens, ha feltétel egyszerű, nincs benne választás.

- Analógia: ha a , b és c logikai változók (pl. SML-ben), akkor
 $\text{if } a \text{ then } b \text{ else } c \equiv a \wedge b \vee \neg a \wedge c$

- A vágó által kiváltott negált feltételt célszerű kommentként jelezni:

```
szülő :- feltétel, !, akkor.
szülő :- /* \+ feltétel, */ egyébként.
```

Feltételes szerkezetek

Feltételes szerkezet —példa

```
% abs(X, A): A az X abszolút értéke.
abs(X, A) :- X < 0, !, A is -X.
abs(X, X) /* :- X >= 0 */.
```

Általános alak

```
p :- felt1, !, akkor1.
p :- felt2, !, akkor2.
...
p :- egyébként.
```

Diszjunktív feltételes szerkezet

```
abs(X, A) :-
    ( X < 0 -> A is -X
    ; A = X
    ).
```

Általános alak

```
p :-
    ( felt1 -> akkor1
    ; felt2 -> akkor2
    ; ...
    ; egyébként
    ).
```

Feltételes szerkezetek és fejillesztés

- Vigyázat: a tényleges feltétel részét képezik a fejbeli egyesítések!

% a vágó előtt fej-egyesítés:	% az egyesítés explicitté téve:
abs(X, X) :- X >= 0, !.	abs(X, A) :- A = X, X >= 0, !.
abs(X, A) :- A is -X.	abs(X, A) :- A is -X.

- A fej-egyesítés gondot okozhat, ha az eljárást ellenőrzésre használjuk:

```
| ?- abs(10, -10). ---> yes
```

- A megoldás a **vágás alapszabálya**:

- A kimenő paraméterek értékadását mindig a vágó után végezzük!

```
abs(X, A) :- X >= 0, !, A = X.
abs(X, A) :- A is -X.
```

- Ez nemcsak általánosabban használható, hanem hatékonyabb kódot is ad: csak akkor helyettesíti be a kimenő paramétert, ha már tudja, mi az értéke (nincs „előre-behelyettesítés”, mint a fenti első két példában).
- **(„kimenő” paraméterek** — vágó alkalmazásakor általában nincs többirányú használat :-)

A bevezető példának a vágás alapszabályát betartó változata

```
% fakt(+N, ?F): N! = F.
fakt(0, F) :- !, F = 1.
fakt(N, F) :- N > 0, N1 is N-1, fakt(N1, F1), F is N*F1.

% last(+L, ?E): az L nem üres lista utolsó eleme E.
last([E], Last) :- !, Last = E.
last(_|L, E) :- last(L, E).

% pozitívak(+L, ?Pk): Pk az L pozitív elemeiből áll.
pozitívak([], []).
pozitívak([E|Ek], Pk) :-
    E > 0, !, Pk = [E|Pk0], pozitívak(Ek, Pk0).
pozitívak(_|Ek, Pk) :-
    /* \+ _E > 0, */ pozitívak(Ek, Pk).
```

Megjegyzés: a diszjunktív alakban a feltételek eleve explicitek, nincs fejillesztési probléma, ezért a **diszjunktív feltételes szerkezet használatát javasoljuk a vágó helyett.**

Példasor: $\max(X, Y, Z)$: X és Y maximuma Z.

- 1. változat, tiszta Prolog. Lassú (előre-behelyettesítés, két hasonlítás), választási pontot hagy.

```
max(X, Y, X) :- X >= Y.
max(X, Y, Y) :- Y > X.
```
- 2. változat, zöld vágóval. Lassú (előre-behelyettesítés, két hasonlítás), nem hagy választási pontot.

```
max(X, Y, X) :- X >= Y, !.
max(X, Y, Y) :- Y > X.
```
- 3. változat, vörös vágóval. Gyorsabb (előre-behelyettesítés, egy hasonlítás), nem hagy választási pontot, de nem használható ellenőrzésre, pl. `| ?- max(10, 1, 1)` sikerül.

```
max(X, Y, X) :- X >= Y, !.
max(X, Y, Y).
```
- 4. változat, vörös vágóval. Helyes, nagyon gyors (egy hasonlítás, nincs előre-behelyettesítés) és nem is hoz létre választási pontot.

```
max(X, Y, Z) :- X >= Y, !, Z = X.
max(X, Y, Y) /* :- Y > X */.
```

A vágás második alapesete —első megoldásra való megszorítás

- Mikor használjuk az első megoldásra megszorító vágót?
 - behelyettesítést nem okozó, eldöntendő kérdés esetén;
 - feladatspecifikus optimalizálásra;
 - végtelen választási pontot létrehozó eljárások hasznosítására.

- Eldöntendő kérdés: eljáráshívás csupa bemenő paraméterrel

```
% van_elég_hosszú_út(+N, +A, +B, +Min):
% A és B között van N lépéses út,
% amelynek összhossza legalább Min km.
van_elég_hosszú_út(N, A, B, Min) :-
    útvonal(N, A, B, Hossz), Hossz >= Min, !.
```

- Eldöntendő kérdés esetén általában nincs értelme többszörös választ adni/várni.

Feladatspecifikus optimalizálás

- A feladat: megkeresendő egy lista elején álló „plató” hossza (platónak hívjuk a csupa azonos elemből álló folytonos részlistát).

```
% Az L lista első eleme H-szor ismétlődik
% a lista kezdőszeleteként.
kezdehossz(L, H) :-
    L = [E|_], append(Ek, Farok, L),
    \+ Farok = [E|_], !, % vörös vágó
    /* egyformák(Ek, E), */
    length(Ek, H).

/*
% egyformák(Ek, E): Az Ek lista minden eleme E.
egyformák([], _).
egyformák([E|Ek], E) :-
    egyformák(Ek, E).
*/
| ?- kezdehossz([1,1,1,2,3,5], H).
H = 3 ? ; no
```

Végtelen választás megszelidítése: memberchk (lists könyvtár)

- memberchk/2 definiációja:

```
% memberchk(X, L): "X eleme az L listának" kérdés első megoldása.

% 1. változat                                % 2. ekvivalens változat
memberchk(X, L):-                             memberchk(X, [X|_]) :- !.
    member(X, L), !.                          memberchk(X, [_|L]) :-
                                                memberchk(X, L).
```

- memberchk/2 használata

- Eldöntő kérdésben (visszalépéskor nem keresi végig a lista maradékát.)

```
| ?- memberchk(1, [1,2,3,4,5,6,7,8,9]).
```

- Nyílt végű lista elemévé tesz, pl.:

```
| ?- memberchk(1,L), memberchk(2,L), memberchk(1,L).
    L = [1,2|_A] ?
```

Nyílt végű listák kezelése memberchk segítségével: szótárprogram

```
szótaraz(Sz):-
    read(M-A), !,
    % A read(X) beépített eljárás egy kifejezést
    % olvas be és egyesíti X-szel
    memberchk(M-A,Sz),
    write(M-A), nl,
    szótaraz(Sz).
```

```
szótaraz(_).
```

Egy futása:

```
| ?- szótaraz(Sz).
|: alma-apple.           |: alma-X.
alma-apple              alma-apple
|: korte-pear.          |: X-pear.
korte-pear              korte-pear
|: vege.                % nem egyesíthető M-A-val
```

```
Sz = [alma-apple,korte-pear|_A] ?
```

VEZÉRLÉSI ELJÁRÁSOK

Vezérlési eljárások, a `call/1` beépített eljárás

- Vezérlési eljárás: A Prolog végrehajtáshoz kapcsolódó beépített eljárás (pl. vágó, if-then-else).
- A vezérlési eljárások többsége **magasabbrendű** eljárás, azaz olyan eljárás, amely egy vagy több argumentumát eljáráshívásként értelmezi. (A magasabbrendű Prolog eljárásokat szokás **meta-eljárásnak** is hívni.)
- A meta-eljárások fő képviselője és alapvető építőeleme a `call/1`:
 - Hívási minta: `call(+Cél)`
 - Cél egy „meghívható kifejezés” (callable, vö. `callable/1`), azaz struktúra, vagy névkonstans.
 - Jelentése (deklaratív szemantika): Cél igaz.
 - Hatása (procedurális szemantika): a Cél kifejezést eljáráshívássá alakítja és meghívja.
- A klóztörzsben célként megengedett egy X változó használata, ezt a rendszer egy `call(X)` hívássá alakítja át.

```
| kétszer(Hívás) :- call(Hívás), Hívás.  
| ?- kétszer(write(ba)), nl.          ---> baba  
| ?- listing(kétszer).              ---> kétszer(A) :-  
                                     call(user:A), call(user:A).
```

Vezérlési szerkezetek mint eljárások

- A `call/1` argumentumában szerepelhetnek vezérlési szerkezetek is, mert ezek maguk beépített eljárásként is jelen vannak a Prolog rendszerben:
 - `(, ')/2`: konjunkció.
 - `(;)/2`: diszjunkció.
 - `(->)/2`: if-then.
 - `(;)/2`: if-then-else.
- A `call`-ban szereplő vezérlési szerkezetek lényegében ugyanúgy futnak, mint az interpretált (`consult`-tal betöltött) kód.
- Példák:

```
| ?- _Cél = (kétszer(write(ba)), write(' ')), kétszer(_Cél), nl.
baba baba
| ?- kétszer((member(X, [a,b,c,d]), write(X), fail ; nl)).
abcd
abcd
```

`call/1` példa: futási időt mérő meta-eljárás

```
% Kiírja Goal első megoldásának előállításához vagy a megghiúsuláshoz
% szükséges időt, a Txt szöveg kíséretében (lásd: példak/call_koltsege.pl).
time(Txt, Goal) :-
    statistics(runtime, [T0,_]), % T0 az indítás óta eltelt CPU idő,
                                % msec-ban (szemétgyűjtés nélkül).
    ( call(Goal) -> Res = true
    ; Res = false
    ),
    statistics(runtime, [T1,_]), T is T1-T0,
    format('~w futási idő = ~3d sec\n', [Txt,T]),
           % ~w formázó: kiírás a write/1 segítségével
           % ~3d formázó: I egész kiírása I/1000-ként, 3 tizedesre
    Res = true.
```

A `call/1` viszonylag költséges: egy 1414 hosszú lista megfordítása `nrev`-vel (kb. 1 milliós `append` hívás), minden `append` körül egy felesleges `call`-lal ill. anélkül:

	<code>call</code> nélkül	<code>call</code> -lal	Lassulás
lefordítva	0.140 sec	1.680 sec	12.00
interpretálva	1.710 sec	3.520 sec	2.06

További beépített vezérlési eljárások

- `\+` Cél: Cél „nem bizonyítható”. A beépített eljárás defi níciója:

```
\+ X :- call(X), !, fail.
\+ _X.
```
- `once(Cél)`: Cél igaz, és csak az első megoldását kérjük. Defi níciója:

```
once(X) :- call(X), !.
```
- `true`: azonosan igaz (mindig sikerül), `fail`: azonosan hamis (mindig meghiúsul).
- `repeat`: végtelen sokszor igaz (egy végtelen választási pontot hoz létre). Defi níciója:

```
repeat.
repeat :- repeat.
```
- A `repeat` eljárást legtöbbször egy mellékhatásos eljárás ismétlésére használjuk. A végtelen választási pontot kötelező egy vágóval semlegesíteni.
- Példa (egyszerű kalkulátor):

```
bc :- repeat, read(Expr),
      ( Expr = end_of_file -> true
      ; Res is Expr, write(Expr = Res), nl, fail
      ),
      !.
```

Példa: magasabbrendű reláció definiálása

- Az implikáció ($P \Rightarrow Q$) megvalósítása negáció segítségével:

```
% P minden megoldása esetén Q igaz.
forall(P, Q) :-
    \+ (P, \+Q). % Szintaktikus emlékeztető:
                % az első \+ után kötelező a szóköz!

| ?- _L = [1,2,3],
    % _L minden eleme pozitív:
    forall(member(X, _L), X > 0).
true ?
| ?- _L = [1,-2,3], forall(member(X, _L), X > 0).
no
| ?- _L = [1,2,3],
    % _L szigorúan monoton növekvő:
    forall(append(_, [A,B|_], _L), A < B).
true ?
```
- `forall/2` csak eldöntendő kérdés esetén használható.

DETERMINIZMUS ÉS INDEXELÉS

Determinizmus

- Egy eljárás hívás **determinisztikus**, ha (legfeljebb) egyféleképpen sikerülhet.
- Egy eljárás hívásnak egy sikeres végrehajtása **determinisztikusan futott le**:
 - ha nem hagyott választási pontot a híváshoz tartozó részében, azaz
 - vagy választásmentesen futott le, azaz létre sem hozott választási pontot (fi gyelem: ez a Prolog megvalósítástól függ!);
 - vagy létrehozott ugyan választási pontot, de megszüntette (kimerítette, levágta).
- A SICStus Prolog nyomkövetésében **?** jelzi a **nem**determinisztikus lefutást:

```
p(1, a). | ?- p(1, X). % det. hívás,  
p(2, b). | 1 1 Exit: p(1,a) % det. lefutás  
p(3, b). | ?- p(Y, a). % det. hívás,  
          ? 1 1 Exit: p(1,a) % nemdet. lefutás  
          | ?- p(Y, b), Y > 2. % nemdet. hívás  
          ? 1 1 Exit: p(2,b) % nemdet. lefutás  
          1 1 Exit: p(3,b) % det. lefutás
```

A determinisztikus lefutás

- Mi a determinisztikus lefutás haszna?
 - a futás gyorsabb lesz,
 - a tárigény csökken,
 - más optimalizálások (pl. jobbrekurzió) alkalmazható.
- Hogyan ismeri fel a fordító azt, hogy nem kell választási pont?
 - indexelés (indexing)
 - vágók és feltételes szerkezetek
- Az alábbi defi níciók esetén a $p(\text{Nonvar}, Y)$ hívás nem hoz létre választási pontot:

$p(1, a).$ $p(2, b).$	$p(1, Y) :- !,$ $Y = a.$ $p(_, b).$	$p(X, Y) :-$ $(X ::= 1 -> Y = a$ $; Y = b$ $).$
--------------------------	---	---

Indexelés —ismétlés

- Mi az indexelés?
 - egy adott hívásra illeszhető klózik gyors kiválasztása,
 - egy eljárás klózainak fordítási idejű csoportosításával.
- A legtöbb Prolog rendszer, így a SICStus Prolog is, az első fej-argumentum alapján indexel (first argument indexing).
- Az indexelés alapja az első fejargumentum külső funktora:
 - C szám vagy névkonstans esetén C/0;
 - R nevű és N argumentumú struktúra esetén R/N;
 - változó esetén nem értelmezett.
- Az indexelés megvalósítása:
 - Fordításkor a funktorokhoz elkészítjük az illeszhető klózik részhalmazát.
 - Futáskor lényegében konstans idő alatt választunk a részhalmazok közül.
 - **Fontos:** ha egyelemű a részhalmaz, nem hozunk létre választási pontot!

Példa indexelésre

<code>p(0, a).</code>	<code>/* (1) */</code>		<code>q(1).</code>
<code>p(X, t) :- q(X).</code>	<code>/* (2) */</code>		<code>q(2).</code>
<code>p(s(0), b).</code>	<code>/* (3) */</code>		
<code>p(s(1), c).</code>	<code>/* (4) */</code>		
<code>p(9, z).</code>	<code>/* (5) */</code>		

• A `p(A, B)` hívással illesztendő klózhalmaz:

- `{(1) (2) (3) (4) (5)}` ha `A` változó;
- `{(1) (2)}` ha `A = 0`;
- `{(2) (3) (4)}` ha `A` fő funktora `s/1`;
- `{(2) (5)}` ha `A = 9`;
- `{(2)}` minden más esetben.

• Példák hívásokra:

- `p(1, Y)` nem hoz létre választási pontot.
- `p(s(1), Y)` létrehoz választási pontot, de determinisztikusan fut le.
- `p(s(0), Y)` nondeterminisztikusan fut le.

Struktúrák, változók a fejargumentumban

• Azonos funktorú struktúrák az első fejargumentumban:

- Ha a klózok szétválasztásához szükség van az első (struktúra) argumentum részeire is, akkor érdemes segédeljárást bevezetni.
- Például `p/2` és `q/2` ekvivalens, de `q(Nonvar, Y)` determinisztikusan fut le!

<code>p(0, a).</code>	<code>q(0, a).</code>	<code>q_seged(0, b).</code>
<code>p(s(0), b).</code>	<code>q(s(X), Y) :-</code>	<code>q_seged(1, c).</code>
<code>p(s(1), c).</code>	<code>q_seged(X, Y).</code>	
<code>p(9, z).</code>	<code>q(9, z).</code>	

• Fejlesztés kiváltása egyenlőséggel (vö. SML rétegelt minta)

- Az indexelés fi gyelemben veszi a törzs elején szereplő egyenlőséget:
`p(X, ...) :- X = Kif, ...` esetén `Kif` funktora szerint indexel.
- Példa: lista hosszának reciproka, üres lista esetén 0:

```
rhossz([], 0).
rhossz(L, RH) :- L = [_|_], length(L, H), RH is 1/H.
% rhossz([X|L], RH) :- length([X|L], H), RH is 1/H.
% kevésbé hatékony, mert újra felépíti az [X|L] listát.
% rhossz(L, RH) :- L \= [], length(L, H), RH is 1/H.
% kevésbé hatékony, mert L=[] esetben választási pontot hagy.
```

Indexelés —további tudnivalók

• Indexelés és aritmetika

- Az indexelés nem foglalkozik aritmetikai vizsgálatokkal.
- Pl. az $N = 0$ és $N > 0$ feltételek nem „zárják ki” egymást.
- Az alábbi `fakt/2` eljárás lefutása nem-determinisztikus:

```
fakt(0, 1).
fakt(N, F) :- N > 0, N1 is N-1, fakt(N1, F1), F is N*F1.
```

• Indexelés és listák

- Gyakran kell az üres és nem-üres lista esetét szétválasztani.
- A bemenő lista-argumentumot célszerű az első argumentum-pozícióba tenni.
- Az `[]` és `[... | ...]` eseteket az indexelés megkülönbözteti (funktoruk: `'[]'` / 0 ill. `'.'/2`).
- A két klóz sorrendje nem érdekes (feltéve, hogy zárt listával hívjuk az első pozíción) — de azért tegyük a leálló klózt mindig előre.

Listakezelő eljárások indexelése: példák

- Az `append/3` választásmentesen fut le, ha első argumentuma zárt végű lista.

```
append([], L, L).
append([X|L1], L2, [X|L3]) :- append(L1, L2, L3).
```

- A `last/2` közvetlen megfogalmazása nemdeterminisztikusan fut le:

```
% last(L, E): Az L lista utolsó eleme E.
last([E], E).
last([_|L], E) :- last(L, E).
```

- Érdemes segédeljárást bevezetni, `last2/2` választásmentesen fut

```
last2([X|L], E) :- last2(L, X, E).

% last2(L, X, E): Az [X|L] lista utolsó eleme E.
last2([], E, E).
last2([X|L], _, E) :- last2(L, X, E).
```

- Az utolsó listaelemet választásmentesen felsoroló `member` (`lists` könyvtárból):

```
member(E, [H|T]) :- member_(T, H, E).

% member_(L, X, E): Az [X|L] lista eleme E.
member_(_, E, E).
member_([H|T], _, E) :- member_(T, H, E).
```

Az indexelés és a vágó kölcsönhatása

- Hogyan vehető fi gyelembe a vágó az indexelés fordításakor?
- Példa: a $p(1, A)$ hívás választásmentes, de a $q(1, A)$ nem!

<pre>p(1, Y) :- !, Y = 2. % (1) p(X, X). % (2) Arg1=1 → (1), Arg1≠1 → (2)</pre>	<pre>q(1, 2) :- !. % (1) q(X, X). % (2) Arg1=1 → {(1),(2)}, Arg1≠1 → (2)</pre>
--	---

- A fordító fi gyelembe veszi a vágót az indexelésben, ha garantált, hogy egy adott fő funktor esetén a vágót elérjük. Ennek feltételei:
 - az első argumentum változó, konstans, vagy csak változókat tartalmazó struktúra legyen,
 - a további argumentumok változók legyenek,
 - a fejből az összes változóelőfordulás különböző legyen,
 - a törzs első hívása a vágó (megengedve a fejillesztést kiváltó egyenlőséget).
- Ilyenkor a fordító az adott funktorhoz tartozó listából kihagyja a vágó követő klózokat.
- Példa: $p(X, D, E) :- X = s(A, B, C), !, \dots$ $p(X, Y, Z) :- \dots$
- Ez egy újabb érv a vágás alapszabálya mellett:

A kimenő paraméterek értékadását mindig a vágó után végezzük!

A vágó és az indexelés hatékonysága

- Egy Fibonacci-szerű sorozat: $f_1 = 1; f_2 = 2; f_n = f_{\lfloor 3n/4 \rfloor} + f_{\lfloor 2n/3 \rfloor}, n > 2$

<pre>% determinisztikus fib(1, 1). fib(2, 2). fib(N, F) :- N > 2, N2 is N*3//4, N3 is N*2//3, fib(N2, F2), fib(N3, F3), F is F2+F3.</pre>	<pre>% determ. lefutású fibc(1, 1) :- !. fibc(2, 2) :- !. fibc(N, F) :- N > 2, N2 is N*3//4, N3 is N*2//3, fibc(N2, F2), fibc(N3, F3), F is F2+F3.</pre>	<pre>% választásmentes fibci(1, F) :- !, F = 1. fibci(2, F) :- !, F = 2. fibci(N, F) :- N > 2, N2 is N*3//4, N3 is N*2//3, fibci(N2, F2), fibci(N3, F3), F is F2+F3.</pre>
--	---	---

- Futási idők $N = 2000$ esetén

	fib	fibc	fibci
futási idő	990 msec	890 msec	830 msec
meghiúsulási idő	440 msec	30 msec	0 msec
összesen	1430 msec	920 msec	830 msec
nyom-verem mérete	4.1Mbyte	2.0 Mbyte	256 byte

- `fibc` esetén a meghiúsulási idő azért nem 0, mert a rendszer a nyom-vermet (trail-stack) dolgozza fel. A nyom-verem tárolja a változó-értékadások visszacsinálási információit.

Választás-mentesség diszjunktív feltételes szerkezetek esetén

- Feltételes szerkezet végrehajtásakor általában választási pont jön létre.
- A **SICStus Prolog** a „(felt -> akkor ; egyébként)” szerkezetet választásmentesen hajtja végre, ha a `felt` konjunkció tagjai csak:
 - aritmetikai összehasonlító eljárás hívások (pl. `<`, `=<`, `==`), és/vagy
 - kifejezés-típust ellenőrző eljárás hívások (pl. `atom`, `number`), és/vagy
 - általános összehasonlító eljárás hívások (ld. később, pl. `@<`, `@=<`, `==`).
- Analóg módon választásmentes kód keletkezik a „fej :- felt, !, akkor.” klózból, ha `fej` argumentumai különböző változók, és `felt` olyan mint fent.
- Például választásmentes kód keletkezik az alábbi `defi` nícíókból:

```
vektorfajta(X, Y, Fajta) :-
  ( X == 0, Y == 0
    % X = 0, Y = 0 nem lenne jó
  -> Fajta = null
  ; Fajta = nem_null
  ).
```

```
vektorfajta(X, Y, Fajta) :-
  X == 0, Y == 0, !,
  Fajta = null.
vektorfajta(_X, _Y, nem_null).
```

A Prolog megvalósítás néhány mérföldköve

- 1973: Marseille Prolog (A. Colmerauer et al.)
 - értelmező (interpreter), Fortran nyelven
 - kifejezések ábrázolása: struktúra-osztásos (structure-sharing)
 - veremszervezés: egyetlen verem (csak visszalépéskor szabadul fel)
- 1977: DEC-10 Prolog (D. H. D. Warren)
 - fordítóprogram Prolog és assembly nyelven (+ értelmező Prologban)
 - kifejezések ábrázolása: struktúra-osztásos
 - veremszervezés: három verem (visszalépéskor mindhárom felszabadul)
 - globális verem (global stack): globális (struktúra-beli) változók, szemétgyűjtött
 - fő verem (local stack): eljárások, választási pontok, változók, det. lefutáskor felszabadul
 - nyom verem (trail): változó-behelyettesítések tárolása (vágónál felszabadítható)
- 1983: WAM — Warren Abstract Machine (D. H. D. Warren)
 - absztrakt gép Prolog programok végrehajtására
 - kifejezések ábrázolása: struktúra-másolásos (structure-copying)
 - három verem, mint DEC-10 Prologban, a globális verem tárolja a struktúrákat
 - A legtöbb mai Prolog WAM alapú (SICStus, SWI, GNU Prolog, ...)

Struktúrák ábrázolása

- A kétféle kifejezés-ábrázolás összehasonlítása:

	struktúra-osztásos	struktúra-másolásos
tárigény:	a változók számával arányos	a struktúra méretével arányos
struktúra-építés időigénye	konstans	a struktúra méretével arányos
struktúra-szétszedés	költségesebb	kevésbé költséges

- **Struktúra építése:** egy változónak és egy **programszövegbeli** struktúrának az egyesítése
- **FONTOS:** egy változó értékeként megjelenő struktúra egyesítése egy behelyettesítetlen változóval mindenképpen konstans költségű!
- Példa:

```
hosszabbít(L, [1,2,3,...,n|L]).
sokszoroz(0, L) :- !, L = [].
sokszoroz(N, L) :-
    hosszabbít(L0, L), N1 is N-1, sokszoroz(N1, L0).
```
- $\text{sokszoroz}(n, L)$ költsége és tárigénye struktúra-osztásnál $O(n)$, struktúra-másolásnál $O(n^2)$
- A gyakorlatban mégis a struktúra-másolásos megoldás bizonyult hatékonyabbnak.

WAM: Prolog kifejezések tárolása

- A WAM-ban javasolt kifejezés-ábrázolás (LBT: low bit tagging scheme)

	<i>globális/lokális</i>	<i>globális verem</i>
● Behelyettesíthetetlen változó:	saját cím	REF
● Másik változóra/kifejezésre való utalás:	másik kif. címe	REF
● Névkonstans	atom tábla index	A CON
● Egész szám	egész érték	I CON
● Lista	cím	LIST
	cím:	fej-kifejezés
		farok-kifejezés
● Struktúra	cím	STRU
	cím:	funktor tábla index
		argumentum-kif.
		...

- A SICStus 3.x rendszer a 4 legmagasabb helyiértékű biten tárolja jelzőket (tag) — ezért a veremterületek mérete 256 Mbyte-ban korlátozott. (SICStus 4-ben már LBT séma lesz.)

WAM: néhány további részlet

- Változók kezelése
 - Két változó egyesítése: a fi atalabbik az öregebbikre utaló **REF** értéket kap
 - **Utalástalanítás**: az (esetleg többtagú) REF-lánc követése
 - Behelyettesíthetetlen változó \equiv önmagára mutató utalás \Rightarrow egyszerűbb utalástalanítás
- Visszalépés
 - **Feltételes változó**: behelyettesíthetetlen változó, öregebb mint a legfrissebb választási pont
 - Feltételes változó behelyettesítése esetén a változó címét beírjuk a nyom-verembe
 - Visszalépéskor a nyom alapján „visszacsináljuk” a változó-behelyettesítéseket, majd a veremket visszahúzzuk
- SICStus programok WAM utasítás-sorozatra fordíthatók (*File.pl* \Rightarrow *File.wam*):

```
| ?- prolog:fshell_files(File, wam, []).
```
- A WAM bemutatása (tutorial): <http://www.vanx.org/archive/wam/wam.html>

JOBBREKURZIÓ ÉS AKKUMULÁTOROK

Jobbrekurzió (farok-rekurzió, tail-recursion) optimalizálás

- Az általános rekurzió költséges, helyben és időben is.
- Jobbrekurzióról beszélünk, ha
 - a rekurzív hívás a klóztörzs utolsó helyén van, vagy az utolsó helyen szereplő diszjunkció egyik ágának utolsó helyén stb., és
 - a rekurzív hívás pillanatában nincs választási pont a predikátumban (a rekurzív hívást megelőző célok determinisztikusan futottak le, nem maradt nyitott diszjunkciós ág).
- Jobbrekurzió optimalizálás: az utolsó hívás végrehajtása **előtt** a predikátum által lefoglalt hely felszabadul ill. szemétyűjtésre alkalmassá válik.
- Ez az optimalizálás nemcsak rekurzív hívás esetén, hanem minden **utolsó** hívás esetén megvalósul — a pontos név: utolsó hívás optimalizálás (last call optimisation).
- A jobbrekurzió így tehát nem növeli a memória-igényt, korlátlan mélységig futhat — mint a ciklusok az imperatív nyelvekben. Példa:

```
ciklus(Állapot) :- lépés(Állapot, Állapot1), !, ciklus(Állapot1).  
ciklus(_Állapot).
```

Predikátumok jobbrekurzív alakra hozása —listaösszeg

- A listaösszegzés „természetes”, nem jobbrekurzív defi níciója:

```
% sum(+L, ?S): Az L számlista elemeinek összege S ( $S = 0+L_n+L_{n-1}+\dots+L_1$ ).
sum([], 0).
sum([X|L], S):- sum(L,S0), S is S0+X.
```

- Első jobbrekurzív változat, csak ellenőrzésre használható:

```
% sum1(+L, +S): Az L számlista elemeinek összege S ( $S-L_1-L_2-\dots-L_n = 0$ ).
sum1([], 0).
sum1([X|L], S) :- /* S is S0+X helyett: */ S0 is S-X, sum1(L, S0).
```

- Második jobbrekurzív változat, csak kiírni tudja az eredményt:

```
% sum2(+L): Az L számlista elemeinek összegét ( $0+L_1+L_2+\dots+L_n$ ) kiírja.
sum2(L):- sum2(L, 0).
```

```
% sum2(+L, +S0): Az L lista S0-lal növelt összegét kiírja.
sum2([], S) :- write(S), nl.
sum2([X|L], S0):- S1 is S0+X, sum2(L, S1).
```

- Ahhoz, hogy az összeget **eredményként** ki tudjuk adni, szükséges egy további, kimenő argumentum.

Jobbrekurzív listaösszeg —akkumulátorpár segítségével

- Harmadik változat: teljes értékű jobbrekurzív lista-összegző:

```
% sum3(+L, ?S): Az L számlista elemeinek összege S.
sum3(L, S):- sum3(L, 0, S).
```

```
% sum3(+L, +S0, ?S): L elemeit hozzáadva S0-hoz kapjuk S-et. ( $\equiv \sigma L = S-S0$ )
sum3([], S, S).
sum3([X|L], S0, S):-
    S1 is S0+X, sum3(L, S1, S).
```

- A jobbrekurzív sum3 eljárás több mint **3-szor gyorsabb** mint a nem jobbrekurzív sum!
- Az **akkumulátor** az imperatív (azaz megváltoztatható értékű) változó fogalmának deklaratív megfelelője:
 - A sum3(L, S0, S) predikátumban az S0 és S argumentumok egy akkumulátorpárt alkotnak.
 - Az akkumulátorpár két része az adott változó mennyiség (a példában az összeg) különböző időpontokban vett értékeit mutatja:
 - S0 az összeg értéke a sum3/3 **meghívásakor**: az összegző változó kezdőértéke;
 - S az összeg értéke a sum3/3 **lefutása után**: összegző változó végértéke.

Az akkumulátorok használata

- Az akkumulátorokkal általánosan több egymás utáni változtatást is leírhatunk:

```
p(..., A0, A) :-
    q0(..., A0, A1), ...,
    q1(..., A1, A2), ...,
    qn(..., An, A).
```

- A `sum3/3` második klóza ilyen alakra hozva:

```
sum3([X|L], S0, S) :- plus(X, S0, S1), sum3(L, S1, S).
```

```
plus(X, S0, S) :- S is S0+X.
```

- Akkumulátorváltozók elnevezési konvenciója: kezdőérték: *Vá1t0*; közbülső értékek: *Vá1t1*, ..., *Vá1tn*; végérték: *Vá1t*.
- A Prolog akkumulátorpár nem más mint a funkcionális programozásból ismert gyűjtőargumentum és a függvény eredményének együttese.

Akkumulátorok használata —folytatás

- Három lista összege

```
% sum_3_lists(+L, +LL, +LLL, +S0, ?S): Az L, LL, LLL számlisták
% összegeinek összege S-S0
sum_3_lists(L, LL, LLL, S0, S) :-
    sum3(L, S0, S1), sum3(LL, S1, S2), sum3(LLL, S2, S).
```

Előrebocsátott megjegyzés: a fenti szabály DCG (Defi nite Clause Grammar) formája

```
sum_3_lists(L, LL, LLL) --> sum3(L), sum3(LL), sum3(LLL).
```

- Többszörös akkumulálás — listák összege és négyzetösszege

```
% sum12(+L, +S0, ?S, +Q0, ?Q): S-S0 = Σ Li, Q-Q0 = Σ Li*Li
sum12([], S, S, Q, Q).
sum12([X|L], S0, S, Q0, Q) :-
    S1 is S0+X, Q1 is Q0+X*X, sum12(L, S1, S, Q1, Q).
```

- Többszörös akkumulátorok összevonása

```
% sum12(+L, +S0/Q0, ?S/Q): S-S0 = Σ Li, Q-Q0 = Σ Li*Li
sum12([], SQ, SQ).
sum12([X|L], S0/Q0, SQ) :-
    S1 is S0+X, Q1 is Q0+X*X, sum12(L, S1/Q1, SQ).
```

Különbséglisták

- A revapp mint akkumuláló eljárás

```
% revapp(Xs, L0, L): Xs megfordítását L0 elé fűzve kapjuk L-t.
% Másképpen: Xs megfordítása L-L0.
revapp([], L, L).
revapp([X|Xs], L0, L) :-
    L1 = [X|L0], revapp(Xs, L1, L).
```

- Az L-L0 jelölés (különbséglista): azt a listát nevezi meg, amelyet úgy kapunk, hogy L végéről elhagyjuk L0-t (feltéve, hogy L0 szuffi xuma L-nek).

- Például az [1, 2, 3] listának megfelelő különbséglisták:

- [1, 2, 3, 4]-[4], [1, 2, 3, a, b]-[a, b], [1, 2, 3]-[], ...
- A legáltalánosabb (nyílt) különbséglistában a „kivonandó” változó: [1, 2, 3|L]-L

- Egy nyílt különbséglista konstans időben összefűzhető egy másikkal:

```
% app_dl(DL1, DL2, DL3): DL1 és DL2 különbséglisták összefűzése DL3.
app_dl(L-L0, L0-L1, L-L1).
| ?- app_dl([1,2,3|L0]-L0, [4,5|L1]-L1, DL).
    => DL = [1,2,3,4,5|L1]-L1, L0 = [4,5|L1]
```

- A nyílt különbséglista „egyszer használatos”, egy hozzáfűzés után már nem lesz nyílt!

Különbséglisták (folyt.)

- Példa: lineáris idejű listafordítás, nrev stílusában, különbséglistával:

```
% nrev(L, DR): Az L lista megfordítása a DR különbséglista.
nrev_dl([], L-L). % L-L ≡ üres különbséglista
nrev_dl([X|L], DR) :-
    nrev_dl(L, DR0),
    app_dl(DR0, [X|T]-T, DR). % [X|T]-T ≡ egyelemű különbséglista

% app_dl(DL1, DL2, DL3): DL1 és DL2 különbséglisták összefűzése DL3.
app_dl(L-L0, L0-L1, L-L1).

% Az L lista megfordítása R
rev(L, R) :-
    nrev_dl(L, R-[]).
```

- Az nrev_dl/2 eljárás törzsében érdemes a két hívást megcserélni (jobbrekurzió!).
- nrev_dl(L, R-R0) \implies rev2(L, R0, R) átalakítással és app_dl kiküszöbölésével a fenti nrev_dl/2 eljárásból kapunk egy rev2/3-t, amely azonos revapp/3-mal!
- Ettől az átalakítástól kb **3-szor gyorsabb** lesz a program \implies érdemes a különbséglisták helyett akkumulátorpárokat használni!
- A továbbiakban a különbséglista jelölést csak a fejkommentek megfogalmazásában használjuk.

Az append mint akkumuláló eljárás

- Írjunk egy `eleje_marad(Eleje, L, Marad)` eljárást!

```
% eleje_marad(Eleje, L, Marad): Az L lista kezdetén az Eleje lista áll,
% annak L-ből való elhagyása után marad a Marad lista.
eleje_marad([], L, L).
eleje_marad([X|Xs], L0, L) :-
    L0 = [X|L1],
    eleje_marad(Xs, L1, L).
```

- Az akkumulálási lépés: $L0 = [X|L1]$, egy elem **elhagyása** a lista elejéről.
- A 2. és 3. argumentum felcserélésével az `eleje_marad` eljárás átalakul az `append` eljárássá!
- Tehát az `append` is tekinthető akkumuláló eljárásnak (a 2. és 3. argumentum a szokásos akkumulátorpárokhoz képest fel van cserélve):

```
% append(Xs, L, L0): L0 elejéről Xs elemeit leahagyva marad L.
% Másképpen: Xs = L0-L.
append([], L, L).
append([X|Xs], L, L0) :-
    L0 = [X|L1], append(Xs, L, L1).
```

- Az akkumulálási lépés: az $L0$ változó értékül kap egy listát, melynek farka $L1$, az akkumulált mennyiség: az a változó, amelyben az összefűzés eredményét várjuk.

Egy mintafeladat: $a^n b^n$ alakú sorozat előállítás

- Első megoldás, $3n$ lépés

```
% anbn(N, L): Az L lista N db a-ból
% és azt követő N db b-ből áll.
anbn(N, L) :-
    an(N, a, AN),
    an(N, b, BN),
    append(AN, BN, L).

% an(N, A, L): L az A elemet N-szer
% tartalmazó lista
an(0, _A, L) :- !, L = [].
an(N, A, [A|L]) :-
    N > 0,
    N1 is N-1,
    an(N1, A, L).
```

- Második megoldás, $2n$ lépés

```
anbn(N, L) :-
    an(N, b, [], BN),
    an(N, a, BN, L).

% an(N, A, L0, L): L-L0 az A
% elemet N-szer tartalmazó lista
an(0, _A, L0, L) :- !, L = L0.
an(N, A, L0, [A|L]) :-
    N > 0,
    N1 is N-1,
    an(N1, A, L0, L).
```

$a^n b^n$ alakú sorozatok (folyt.)

● Harmadik megoldás, n lépés

```

anbn(N, L) :-
    anbn(N, [], L).

% anbn(N, L0, L): Az L-L0 lista N db a-ból és azt követő N db b-ből áll.
anbn(0, L0, L) :- !, L = L0.
anbn(N, L0, [a|L]) :-
    N > 0,
    N1 is N-1,
    anbn(N1, [b|L0], L).

```

● A második klóz nem jobbrekurzív változata

```

anbn(N, L0, L) :-
    N > 0, N1 is N-1,
    L1 = [b|L0], % 1. lépés: L0 elé b => L1
    anbn(N1, L1, L2), % 2. lépés: L1 elé a^N1 b^N1 => L2
    L = [a|L2]. % 3. lépés: L2 elé a => L

```

$a^n b^n$ alakú sorozatok —más nyelvű megoldások

● SML megoldás

```

local
  fun ab(0, L) = L
    | ab(N, L0) = #"a"::ab(N-1, #"b"::L0)
in fun anbn N = ab(N, [])
end

```

● C++ megoldás

```

link *anbn(unsigned n) {
  link *l = 0, *b = 0; // ez elé építjük a b-ket
  link **a = &l; // ebbe tesszük az a-kat
  for (; n > 0; --n) {
    *a = new link('a'); // előlről
    a = &(*a)->next; // hátra épít
    b = new link('b', b); // hátulról előre épít
  }
  *a = b; return l;
}

```

Összetettebb adatstruktúrák akkumulálása

- Az adatstruktúra:

```
% :- type bfa --> ures ; bfa(integer, bfa, bfa).
```
- A fa csomópontjaiban tároljuk a számértékeket, a levelek nem tárolnak információt.
- Egészek gyűjtése **rendezett** bináris fában
 - `beszur(BFa0, E, BFa)`: Az E egész számnak a BFa0 fába való beszúrása a BFa bináris fát eredményezi.
 - Itt BFa0 és BFa egy akkumulátorpár, de az indexelés érdekében BFa0 az első argumentum-pozícióba kerül.

- Példafutás:

```
| ?- beszur(ures, 3, Fa0),
      beszur(Fa0, 1, Fa1),
      beszur(Fa1, 5, Fa2).
```

```
Fa0 = bfa(3,ures,ures),
Fa1 = bfa(3,bfa(1,ures,ures),ures),
Fa2 = bfa(3,bfa(1,ures,ures),bfa(5,ures,ures)) ?
```

Akkumulálás bináris fákkal

- Elem beszúrása bináris fába

```
% beszur(BF0, E, BF): E beszúrása BF0 rendezett fába
% a BF rendezett fát adja
% :- pred beszur(bfa::in, integer::in, bfa::out).
beszur(ures, Elem, bfa(Elem, ures, ures)).
beszur(BF0, Elem, BF):-
    BF0 = bfa(E,B,J), % az indexelés működik!
    ( Elem == E -> BF = BF0
    ; Elem < E ->
      BF = bfa(E,B1,J),
      beszur(B, Elem, B1)
    ; BF = bfa(E,B,J1),
      beszur(J, Elem, J1)
    ).
```

Akkumulálás bináris fákkal —folyt.

• Lista konverziója bináris fává

```
% lista_bfa(L, BF0, BF): L elemeit beszúrva BF0-ba kapjuk BF-t.
% :- pred lista_bfa(list(integer)::in, bfa::in, bfa::out).
lista_bfa([], BF, BF).
lista_bfa([E|L], BF0, BF):-
    beszur(BF0, E, BF1),
    lista_bfa(L, BF1, BF).
```

```
| ?- lista_bfa([3,1,5], ures, BF).
BF = bfa(3,bfa(1,ures,ures),bfa(5,ures,ures)) ? ;
no
```

```
| ?- lista_bfa([3,1,5,1,2,4], ures, BF).
BF = bfa(3,bfa(1,ures,bfa(2,ures,ures)),
        bfa(5,bfa(4,ures,ures),ures)) ? ;
no
```

Akkumulálás bináris fákkal —folyt.

• Bináris fa konverziója listává

```
% bfa_lista(BF, L0, L): A BF fa levelei az L-L0 listát adják.
% :- pred bfa_lista(bfa::in, list(integer)::in,
%                list(integer)::out).
bfa_lista(ures, L, L).
bfa_lista(bfa(E, B, J), L0, L) :-
    bfa_lista(J, L0, L1),
    bfa_lista(B, [E|L1], L).
```

• Rendezés bináris fával

```
% L lista rendezettje R.
% :- pred rendez(list(integer)::in, list(integer)::out).
rendez(L, R):-
    lista_bfa(L, ures, BF), bfa_lista(BF, [], R).
```

```
| ?- rendez([1,5,3,1,2,4], R).
R = [1,2,3,4,5] ? ;
no
```

IMPERATÍV PROGRAMOK ÁTÍRÁSA PROLOGBA

Imperatív programok átírása LP-II-66

Hogyan írjunk át imperatív nyelvű algoritmust Prolog programmá?

- Példafeladat: Hatékony hatványozási algoritmus
 - Alaplépés: a kitevő felezése, az alap négyzetre emelése.
 - Lényegében a kitevő kettes számrendszerbeli alakja szerint hatványoz.

- Az algoritmust megvalósító C nyelvű függvény:

```
/* hatv(a, h) = a**h */
int hatv(int a, unsigned h)
{
    int e = 1;
    while (h > 0)
    {
        if (h & 1) e *= a;
        h >>= 1; a *= a;
    }
    return e;
}
```

- Az algoritmusban három változó van: a , h , e :
 - a és h végértékére nincs szükség,
 - e végső értéke szükséges (ez a függvény eredménye).

A hatv C függvénynek megfelelő Prolog eljárás

- Egy kétargumentumú C függvénynek egy 2+1-argumentumú Prolog eljárás felel meg.
- A függvény eredménye a reláció utolsó argumentuma lesz: $\text{hatv}(+A, +H, ?E): A^H = E$.
- A ciklusnak segédeljárás felel meg: $\text{hatv}(+A0, +H0, +E0, ?E): A0^{H0} * E0 = E$.
- Az »a« és »h« C változóknak az »+A« és »+H« bemenő *paraméterek* (nem kell a végérték), az »e« C változónak az »+E0, ?E« *akkumulátorpár* felel meg (kezdőérték, végérték).

<pre> hatv(A, H, E) :- hatv(A, H, 1, E). hatv(A0, H0, E0, E) :- H0 > 0, !, (H0 /\ 1 == 1 % /\ ≡ bitenkénti "és" -> E1 is E0*A0 ; E1 = E0), H1 is H0 >> 1, A1 is A0*A0, hatv(A1, H1, E1, E). hatv(_, _, E, E). </pre>	<pre> int hatv(int a, unsigned h) { int e = 1; ism: if (h > 0) { if (h & 1) e *= a; h >>= 1; a *= a; goto ism; } else return e; } </pre>
--	--

A C ciklus és a Prolog eljárás kapcsolata

- A ciklust megvalósító Prolog eljárás minden pontján minden C változónak megfeleltethető egy Prolog változó (pl. h-nak H0, H1, ...):
 - A ciklusmag elején a C változók a megfelelő Prolog argumentumban levő változónak felelnek meg.
 - Egy C értékadásnak egy új Prolog változó bevezetése felel meg, az ez után következő kódban az új változó felel meg a C változónak.
 - Ha a diszjunkció egyik ága megváltoztat egy változót, akkor a többi ágon is be kell vezetni az új Prolog változót, a régivel azonos értékkel (ld. `if (h & 1) ...`).
- A C ciklusmag végén a Prolog eljárást vissza kell hívni, argumentumaiban az egyes C változóknak pillanatnyilag megfeleltetett Prolog változóval.
- A C ciklus **ciklus-invariánsa** nem más mint a Prolog eljárás fejkomentje, a példában:

```
% hatv(+A0, +H0, +E0, ?E): A0H0 * E0 = E.
```

Programhelyesség-bizonyítás

- Egy algoritmus (függvény) specifikációja:
 - **előfeltételek:** a bemenő paramétereknek teljesíteniük kell ezeket,
 - **utófeltételek:** a paraméterek és az eredmény kapcsolatát írják le.
- Egy algoritmus **helyes**, ha minden, az előfeltételeket kielégítő adatra a függvény hibátlanul lefut, és eredményére fennállnak az utófeltételek.
- Példa: $x = \text{mfoku_gyok}(a, b, c)$
 - előfeltételek: $b^2 - 4ac \geq 0, a \neq 0$
 - utófeltétel: $a^2x^2 + bx + c = 0$
 - a program:

```
double mfoku_gyok(a, b, c)
double a, b, c;
{ double d = sqrt(b*b-4*a*c);
  return (-b+d)/2/a;
}
```
- A program helyességének bizonyítása lineáris kódra viszonylag egyszerű.

Ciklikus programok helyességének bizonyítása

- A ciklusokat „fel kell vágni” egy **ciklus-invariánssal**, amely:
 - az előfeltételekből és a ciklust megelőző értékadásokból következik,
 - ha a ciklus elején fennáll, akkor a ciklus végén is (indukció),
 - belőle és a leállási feltételből következik a ciklus utófeltétele.

```
int hatv(int a0, unsigned h0) /* utófeltétel: hatv(a0, h0) = a0h0 */
{ int e = 1, a = a0, h = h0;
  while (h > 0)
  { /* ciklus-invariáns: a0h0 == e*ah */
    /* induláskor a kezdőértékek alapján triviálisan fennáll */
    if (h & 1) e *= a;          /* e' = e * ah&1 */
    h >>= 1;                  /* h' = (h-(h&1))/2 */
    a *= a;                   /* a' = a*a */
  } /* indukció: e'*ah' = ... = e*ah */
  return e;
  /* Az invariánsból h = 0 miatt következik az utófeltétel */
}
```

Második példa: Fibonacci sorozat tagjainak hatékony számítása

- A C függvény

```
unsigned fib(unsigned n)
{ unsigned f = 0, fnxt = 1, t;
  while (n > 0) t = fnxt, fnxt += f, f = t, --n; /* (1) */
  return f;
}
```

- Az (1) ciklusnak bemenő változói: n , f , $fnxt$, kimenő változója: f .

- A ciklusnak megfeleltetett Prolog eljárás: `fib(N, F0, FNXT, F)`: az $F0$ és $FNXT$ kezdőértékű Fibonacci sorozat N -edik tagja F .

<pre>% "betű szerinti" Prolog átírás: fib(N, F0, FNXT, F) :- N > 0, !, T = FNXT, FNXT1 is FNXT+F0, F1 = T, N1 is N-1, fib(N1, F1, FNXT1, F). fib(_, F0, _, F0).</pre>	<pre>% Leegyszerűsített alak: fib(N, F0, FNXT, F) :- N > 0, !, FNXT1 is FNXT+F0, N1 is N-1, fib(N1, FNXT, FNXT1, F). fib(_, F0, _, F0).</pre>
--	--

Fibonacci sorozat —Prolog stílusban

- A Fibonacci sorozat teljes Prolog megvalósítása, és az ennek megfeleltethető C kód:

<pre>fib(N, F) :- fib(N, 0, 1, F). fib(N, F0, F1, F) :- N > 0, !, N1 is N-1, F2 is F0+F1, fib(N1, F1, F2, F). fib(_, F0, _, F0).</pre>	<pre>% unsigned fib(unsigned N) % { unsigned F0=0, F1=1, F2; % % ism: % if (N > 0) % { --N; % F2 = F0+F1; % F0 = F1; F1 = F2; % goto ism; % } % return F0; % }</pre>
---	---

MEGOLDÁSOK GYŰJTÉSE ÉS FELSOROLÁSA

Keresési feladat Prologban —felsorolás vagy gyűjtés?

- Keresési feladat: bizonyos feltételeknek megfelelő dolgok meghatározása.
- Prolog nyelven egy ilyen feladat alapvetően kétféle módon oldható meg:
 - gyűjtés — az összes megoldás összegyűjtése, pl. egy listába;
 - felsorolás — a megoldások visszalépéses felsorolása: egyszerre egy megoldást kapunk, de visszalépés esetén sorra előáll minden megoldás.
- Egyszerű példa: egy lista páros elemeinek megkeresése:

% Gyűjtés:

```
% páros_elemei(L, Pk): Pk az L
% lista páros elemeinek listája.
páros_elemei([], []).
páros_elemei([X|L], Pk) :-
    X mod 2 =\= 0, !,
    páros_elemei(L, Pk).
páros_elemei([P|L], [P|Pk]) :-
    páros_elemei(L, Pk).
```

% Felsorolás:

```
% páros_eleme(L, P): P egy páros
% eleme az L listának.
páros_eleme([X|L], P) :-
    X mod 2 == 0, P = X.
páros_eleme([_X|L], P) :-
    % _X akár páros, akár páratlan
    % folytatjuk a felsorolást:
    páros_eleme(L, P).

% egyszerűbb megoldás:
páros_eleme2(L, P) :-
    member(P, L), P mod 2 == 0.
```

Mi a közös a felsoroló és gyűjtő eljárásokban?

- Keressük meg a közös részt a páros_elemei és páros_eleme eljárásokban!
- Mindkettőben át kell lépni a páratlan elemeket, és meg kell keresni az első páros elemet a listában:

```
% köv_páros(L0, P, L) :- Az L0 első páros eleme P, a maradék L.
köv_páros([X|L0], P, L) :-
    X mod 2 =\= 0, !, köv_páros(L0, P, L).
köv_páros([_|L], P, L).
```

- A köv_páros eljárásra épülő gyűjtő és felsoroló eljárások:

<pre>% páros_elemei(L, Pk): Pk az L % lista páros elemeinek listája. páros_elemei(L0, Pk) :- köv_páros(L0, P, L1), !, Pk = [P Pk1], páros_elemei(L1, Pk1). páros_elemei(_, []).</pre>	<pre>% páros_eleme(L, P): P egy páros % eleme az L listának. páros_eleme(L0, P) :- köv_páros(L0, P0, L1), (P = P0 ; páros_eleme(L1, P)).</pre>
---	--

A gyűjtő és felsoroló sémák összehasonlítása

- A páros elemeket gyűjtő ill. felsoroló eljárások alapján adjunk meg egy általános sémát a kétféle eljárástípusra!
- Az általános esetben a keresésnek lehet egy vagy több Param paramétere. Például, kereshetjük a Param-mal osztható elemeket.
- A közös építőelem: következő(V0, Param, E, V1): A V0 kifejezéssel jellemzett keresési térben az első megoldás E, és a fennmaradó keresési tér V1, a Param paraméter-érték mellett.

A gyűjtő séma:

```
% A V0 keresési térben a Param
% paraméterű megoldások listája L.
megoldások(V0, Param, L) :-
    következő(V0, Param, E, V1), !,
    L = [E|L1],
    megoldások(V1, Param, L1).
megoldások(_, _, []).
```

A felsoroló séma:

```
% A V0 keresési térben E egy
% Param paraméterű megoldás.
megoldás(V0, Param, E) :-
    következő(V0, Param, E0, V1),
    ( E = E0
    ; megoldás(V1, Param, E)
    ).
```

Egy összetettebb példa: fennsíkok felsorolása

- Egy listában fennsíknak nevezünk:
 - egy csupa azonos elemből álló, legalább kételemű, folytonos részlistát;
 - amely az ilyenek között maximális (egyik irányba sem kiterjeszthető).
- A feladat: felsorolandók egy lista fennsíkjai és kezdőpozíciójuk.
- `fennsík(L, F, H)`: Az L listában az F (1-től számozott) pozíción egy H hosszú fennsík van.
- Egy gyorsprogramozási módszerrel készült (Prolog hekker) megoldás:

```
fennsík0(L, F, H) :-
    Teste = [E,E|_],
    append(Eleje, Teste, L),
    \+ last(Eleje, E),
    length(Eleje, F0), F is F0+1,
    kezdehossz(Teste, H).
% kezdehossz/2 definícióját
% lásd korábban
```

```
fennsík1(L, F, H) :-
    Teste = [E,E|_],
    append(Eleje, Teste, L),
    \+ last(Eleje, E),
    length(Eleje, F0), F is F0+1,
    % kezdehossz/2 kifejtve:
    ( append(Ek, Farok, Teste),
      \+ Farok = [E|_] ->
        length(Ek, H)
    ).
```

Fennsíkok felsorolása —2., hatékony megoldás

- Használjuk a megoldás-felsoroló sémát: `megoldás(V0, Param, E)!`
 - `V0`: »L, P«, a bejárando lista és első elemének pozíciója;
 - `Param`: üres;
 - `E`: »F, H«, a megoldás-fennsík kezdőpozíciója és hossza.

% Az L listában az F pozíción egy H hosszú fennsík van.

```
fennsík(L, F, H) :-
    fennsík(L, 1, F, H).
```

% A P0-tól számozott L0 listában az F pozíción
% egy H hosszú fennsík van.

```
fennsík(L0, P0, F, H) :-
    % az első fennsík jellemzői F0 és H0,
    % a fennsík utáni maradéklista L1:
    első_fennsík(L0, P0, F0, H0, L1),
    ( F = F0, H = H0
    ; P1 is F0+H0, % L1 kezdőpozíciója, P1, nem más mint
                  % az előző megoldás kezdőpozíciója+hossza
      fennsík(L1, P1, F, H)
    ).
```

Fennsíkok felsorolása —2., hatékony megoldás (folyt.)

- Az első fennsík előállítás:

```
% első_fennsík(+L0, +P0, -F, -H, -L): A P0-tól számozott L0 listában az
% első fennsík az F. pozíción van és hossza H, a fennsík után fennmaradó
% rész pedig az L lista.
első_fennsík([E,E|L1], P0, F, H, L) :-
    !, F = P0, azonosak(L1, E, 2, H, L).
első_fennsík(_|L1, P0, F, H, L) :-
    P1 is P0+1,
    első_fennsík(L1, P1, F, H, L).

% azonosak(+L0, +E, +H0, -H, -L): Az L0 lista elejéről a maximális számú
% E-vel azonos elemet hagyva marad L, a hagyott elemek száma H-H0.
azonosak([X|L0], E, H0, H, L) :-
    E = X, !,
    H1 is H0+1,
    azonosak(L0, E, H1, H, L).
azonosak(L, _, H, H, L).
```

Gyűjtés és felsorolás kapcsolata

- Korábban láttuk, hogyan lehet egy keresési feladat gyűjtő és felsoroló eljárásait egy közös magból előállítani.
- Most vizsgáljuk meg, hogyan lehet egy felsoroló eljárást visszavezetni a gyűjtőre, és fordítva:

- felsorolás gyűjtésből: a `member/2` könyvtári eljárás segítségével, pl.

```
páros_eleme(L, P) :-
    páros_elemei(L, Pk), member(P, Pk).
```

Természetesen ez így nem hatékony!

- gyűjtés felsorolásból: a megoldásgyűjtő beépített eljárások segítségével, pl.

```
páros_elemei(L, Pk) :-
    findall(P, páros_eleme(L, P), Pk).
% A páros_eleme(L, P) cél
% összes P megoldásának listája Pk.
```

A `findall(?Gyűjtő, :Cél, ?Lista)` beépített eljárás

- Az eljárás végrehajtása (procedurális szemantikája):
 - a `Cél` kifejezést eljáráshívásként értelmezi, meghívja (`A` : annotáció meta- (azaz eljárás) argumentumot jelez);
 - minden egyes megoldásához előállítja `Gyűjtő` egy *másolatát*, azaz a megoldásbeli változókat, ha vannak, szisztematikusan újakkal helyettesíti;
 - Az összes `Gyűjtő` értéket egy listába összegyűjti, és ezt egyesíti `Lista`-val.
- Példák az eljárás használatára:

```
| ?- findall(X, (member(X, [1,7,8,3,2,4]), X>3), L).
    => L = [7,8,4] ? ; no
| ?- findall(X-Y, (between(1, 3, X), between(1, X, Y)), L).
    => L = [1-1,2-1,2-2,3-1,3-2,3-3] ? ; no
```

- Az eljárás jelentése (deklaratív szemantikája):
`Lista = { Gyűjtő másolat | (∃X...Z)Cél igaz }`
 ahol `X, ..., Z` a `findall` hívásban levő szabad változók (azaz olyan, a hívás pillanatában behelyettesíthetően változók, amelyek a `Cél`-ban előfordulnak de a `Gyűjtő`-ben nem).

A bagof(?Gyűjtő, :Cél, ?Lista) beépített eljárás

- Az eljárás végrehajtása (procedurális szemantikája):
 - a Cél kifejezést eljárashívásként értelmezi, meghívja;
 - összegyűjti a megoldásait (a Gyűjtő-t és a szabad változók behelyettesítéseit);
 - a szabad változók összes behelyettesítését felsorolja és mindegyikhez a Lista-ban megadja az összes hozzá tartozó Gyűjtő értéket.

- Példák az eljárás használatára:

```
gráf([a-b,a-c,b-c,c-d,b-d]).
```

```
| ?- gráf(_G), findall(B, member(A-B, _G), VegP).
      ⇒ VegP = [b,c,c,d,d] ? ; no
```

```
| ?- gráf(_G), bagof(B, member(A-B, _G), VegP).
      ⇒ A = a, VegP = [b,c] ? ;
        A = b, VegP = [c,d] ? ;
        A = c, VegP = [d] ? ; no
```

- A bagof eljárás jelentése (deklaratív szemantikája):

$Lista = \{ Gyűjtő \mid Cél \text{ igaz} \}, Lista \neq []$.

A bagof megoldásgyűjtő eljárás (folyt.)

- Explicit kvantorok

- $bagof(Gyűjtő, V1 \wedge \dots \wedge Vn \wedge Cél, Lista)$ alakú hívása a $V1, \dots, Vn$ változókat egzisztenciálisan kötöttnek tekinti, nem sorolja fel.

- jelentése: $Lista = \{ Gyűjtő \mid (\exists V1, \dots, Vn) Cél \text{ igaz} \} \neq []$.

```
| ?- gráf(_G), bagof(B, A^member(A-B, _G), VegP).
      ⇒ VegP = [b,c,c,d,d] ? ; no
```

- Egymásba ágyazott gyűjtések

- szabad változók esetén a bagof nondeterminisztikus lehet, így skatulyázható:

% A G **irányított gráf fokszámlistája** FL:

% $FL = \{ A-N \mid N = |\{ V \mid A-V \in G \}| \}$

fokszámai(G, FL) :-

```
    bagof(A-N, Vk^(bagof(V, member(A-V, G), Vk),
                  length(Vk, N)
                  ), FL).
```

```
| ?- gráf(_G), fokszámai(_G, FL).
      ⇒ FL = [a-2,b-2,c-1] ? ; no
```

A bagof megoldásgyűjtő eljárás (folyt.)

- Fokszámlista hatékonyabb előállítás

- a vezérlési szerkezeteket célszerű elkerülni a meta-argumentumokban
- segéd eljárás bevezetésével a kvantor is szükségtelenné válik:

```
% Az A pont foka a G irányított gráfban N, N>0.
```

```
pont_foka(A, G, N) :-
```

```
    bagof(V, member(A-V, G), Vks), length(Vks, N).
```

```
% A G irányított gráf fokszámlistája FL:
```

```
fokszámai(G, FL) :- bagof(A-N, pont_foka(A, G, N), FL).
```

- Példák a bagof/3 és findall/3 közötti kisebb különbségekre:

```
| ?- findall(X, (between(1, 5, X), X<0), L).    => L = [] ? ; no
```

```
| ?- bagof(X, (between(1, 5, X), X<0), L).    => no
```

```
| ?- findall(S, member(S, [f(X,X),g(X,Y)]), L).
```

```
        => L = [f(_A,_A),g(_B,_C)] ? ; no
```

```
| ?- bagof(S, member(S, [f(X,X),g(X,Y)]), L).
```

```
        => L = [f(X,X),g(X,Y)] ? ; no
```

- A bagof/3 logikailag tisztább mint a findall/3, de időigényesebb!

A setof(?Gyűjtő, :Cél, ?Lista) beépített eljárás

- az eljárás végrehajtása:

- ugyanaz mint: bagof(Gyűjtő, Cél, L0), sort(L0, Lista),
- itt sort/2 egy univerzális rendező eljárás (lásd később), amely
- az eredménylistát rendezi (az ismétlődések kiszűrésével).

- Példa a setof/3 eljárás használatára:

```
gráf([a-b,a-c,b-c,c-d,b-d]).
```

```
% Gráf egy pontja P.
```

```
pontja(P, Gráf) :- member(A-B, Gráf), ( P = A ; P = B).
```

```
% A G gráf pontjainak listája Pk.
```

```
gráf_pontjai(G, Pk) :- setof(P, pontja(P, G), Pk).
```

```
| ?- gráf(_G), gráf_pontjai(_G, Pk). => Pk = [a,b,c,d] ? ; no
```

META-LOGIKAI ELJÁRÁSOK

A meta-logikai, azaz a logikán túlmutató eljárások fajtái:

- A Prolog kifejezések pillanatnyi behelyettesítettségi állapotát vizsgáló eljárások (értelemszerűen sorrendfüggők):
 - kifejezések osztályozása (1)
 - | ?- var(X) /* X változó? */, X = 1. \implies X = 1
 - | ?- X = 1, var(X). \implies no
 - kifejezések rendezése (4)
 - | ?- X @< 3 /* X megelőzi 3-t? */, X = 4. \implies X = 4
 - % a változók megelőzik a nem változó kifejezéseket
 - | ?- X = 4, X @< 3. \implies no
- Prolog kifejezéseket szétszedő vagy összerakó eljárások:
 - (struktúra) kifejezés \iff név és argumentumok (2)
 - | ?- X = f(alma,körte), X = .. L \implies L = [f,alma,körte]
 - névkonstansok és számok \iff karaktereik (3)
 - | ?- atom_codes(A, [0'a,0'b,0'a]) \implies A = aba

Kifejezések osztályozása

- Kifejezés-osztályok fastruktúrája — osztályozó beépített eljárások (ismétlés)

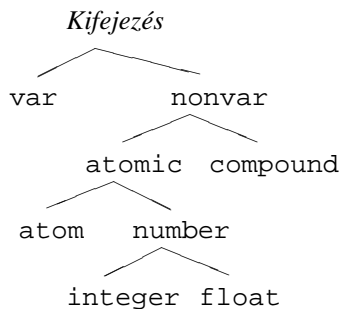

<code>var(X)</code>	X változó
<code>nonvar(X)</code>	X nem változó
<code>atomic(X)</code>	X konstans
<code>compound(X)</code>	X struktúra
<code>atom(X)</code>	X atom
<code>number(X)</code>	X szám
<code>integer(X)</code>	X egész szám
<code>float(X)</code>	X lebegőpontos szám

- SICStus-specifikus osztályozó eljárások:

- `simple(X)`: X nem összetett (konstans vagy változó);
- `ground(X)`: X tömör, azaz nem tartalmaz behelyettesítetlen változót.

- Az osztályozó eljárások használata — példák

- `var`, `nonvar` — többirányú eljárásokban a különböző irányok elágaztatása
- `number`, `atom`, ... — nem-megkülönböztetett úniók feldolgozása (pl. szimbolikus deriválás)

Osztályozó eljárások: elágaztatás behelyettesítettség alapján

- Példa: a `length/2` beépített eljárás megvalósítása (SICStus kód!)

```

% length(?L, ?N): Az L lista N hosszú.
length(L, N) :- var(N), !, length(L, 0, N).
length(L, N) :-          dlength(L, 0, N).

% length(?L, +I0, -I):
%   Az L lista I-I0 hosszú.
length([], I, I).
length([_|L], I0, I) :-
    I1 is I0+1,
    length(L, I1, I).

% dlength(?L, +I0, +I):
%   Az L lista I-I0 hosszú.
dlength([], I, I) :- !.
dlength([_|L], I0, I) :-
    I0 < I, I1 is I0+1,
    dlength(L, I1, I).
  
```

```

| ?- length([1,2], Len). (length/3) => Len = 2 ? ; no
| ?- length([1,2], 3). (dlength/3) => no
| ?- length(L, 3). (dlength/3) => L = [_A,_B,_C] ? ; no
| ?- length(L, Len). (length/3) => L = [], Len = 0 ? ;
    L = [_A], Len = 1 ? ; L = [_A,_B], Len = 2 ?
  
```

Struktúrák szétszedése és összerakása: az *univ* eljárás

- Az *univ* eljárás hívási mintái:
 - $+Kif = .. \quad ?Lista$
 - $-Kif = .. \quad +Lista$
- Az eljárás jelentése: Igaz, ha
 - $Kif = Fun(A_1, \dots, A_n)$ és $Lista = [Fun, A_1, \dots, A_n]$, ahol Fun egy névkonstans és A_1, \dots, A_n tetszőleges kifejezések; vagy
 - $Kif = C$ és $Lista = [C]$, ahol C egy konstans.
- Példák

```

| ?- el(a,b,10) =.. L.           => L = [el,a,b,10]
| ?- Kif =.. [el,a,b,10].       => Kif = el(a,b,10)
| ?- alma =.. L.               => L = [alma]
| ?- Kif =.. [1234].           => Kif = 1234
| ?- Kif =.. L.                => hiba
| ?- f(a,g(10,20)) =.. L.      => L = [f,a,g(10,20)]
| ?- Kif =.. [/,X,2+X].        => Kif = X/(2+X)
| ?- [a,b,c] =.. L.            => L = ['.',a,[b,c]]

```

Struktúrák szétszedése és összerakása: a *functor* eljárás

- *functor/3*: kifejezés funktorának, adott funktorú kifejezésnek az előállítása
 - Hívási minták: $functor(-Kif, +Név, +Argszám)$
 $functor(+Kif, ?Név, ?Argszám)$
 - Jelentése: igaz, ha Kif egy $Név/Argszám$ funktorú kifejezés.
 - A konstansok 0-argumentumú kifejezésnek számítanak.
 - Ha Kif kimenő, az adott funktorú legáltalánosabb kifejezéssel egyesíti (argumentumaiban csupa különböző változóval).

- Példák:

```

| ?- functor(el(a,b,1), F, N).   => F = el, N = 3
| ?- functor(E, el, 3).         => E = el(_A,_B,_C)
| ?- functor(alma, F, N).       => F = alma, N = 0
| ?- functor(Kif, 122, 0).      => Kif = 122
| ?- functor(Kif, el, N).       => hiba
| ?- functor(Kif, 122, 1).      => hiba
| ?- functor([1,2,3], F, N).    => F = '.', N = 2
| ?- functor(Kif, ., 2).        => Kif = [_A|_B]

```

Struktúrák szétszedése és összerakása: az arg eljárás

- `arg/3`: kifejezés adott sorszámú argumentuma.
 - Hívási minta: `arg(+Sorszám, +StrKif, ?Arg)`
 - Jelentése: A `StrKif` struktúra `Sorszám`-adik argumentuma `Arg`.
 - Végrehajtása: `Arg`-ot az adott sorszámú argumentummal **egyesíti**.
 - Az `arg/3` eljárás így nem csak egy argumentum elővételére, hanem a struktúra változó-argumentumának behelyettesítésére is használható (ld. a 2. példát alább).

- **Példák:**

```
| ?- arg(3, el(a, b, 23), Arg).    => Arg = 23
| ?- K=el(_,_,_), arg(1, K, a),
      arg(2, K, b), arg(3, K, 23). => K = el(a,b,23)
| ?- arg(1, [1,2,3], A).          => A = 1
| ?- arg(2, [1,2,3], B).          => B = [2,3]
```

- Az *univ* visszavezethető a functor és arg eljárásokra (és viszont), például:

$$\text{Kif} =.. [F,A1,A2] \iff \text{functor}(\text{Kif}, F, 2), \text{arg}(1, \text{Kif}, A1), \text{arg}(2, \text{Kif}, A2)$$

Az *univ* alkalmazása: ismétlődő sémák összevonása

- A feladat: egy szimbolikus aritmetikai kifejezésben a kiértékelhető (infi x) részkifejezések helyettesítése az értékükkel.

- 1. megoldás, *univ* nélkül:

```
% Az X szimbolikus kifejezés egyszerűsítése EX.
egysz0(X, EX) :-
    atomic(X), !, EX = X.
egysz0(U+V, EKif) :-
    egysz0(U, EU), egysz0(V, EV),
    kiszamol(EU+EV, EU, EV, EKif).
egysz0(U*V, EKif) :-
    egysz0(U, EU), egysz0(V, EV),
    kiszamol(EU*EV, EU, EV, EKif).
%...
% EU és EV részekből képzett EUV egyszerűsítése EKif.
kiszamol(EUV, EU, EV, EKif) :-
    number(EU), number(EV), !, EKif is EUV.
kiszamol(EUV, _, _, EUV).

| ?- deriv((x+y)*(2+x), x, D), egysz0(D, ED).
      => D = (1+0)*(2+x)+(x+y)*(0+1), ED = 1*(2+x)+(x+y)*1 ? ; no
```

Az *univ* alkalmazása: ismétlődő sémák összevonása (folyt.)

- Kifejezés-egyszerűsítés, 2. megoldás, *univ* segítségével

```
egysz(X, EX) :-
    atomic(X), !, EX = X.
egysz(Kif, EKif) :-
    Kif =.. [Muv,U,V],      % Kif = Muv(U,V)
    egysz(U, EU), egysz(V, EV),
    EUV =.. [Muv,EU,EV],  % EUV = Muv(EU,EV)
    kiszamol(EUV, EU, EV, EKif).
```

- Kifejezés-egyszerűsítés, általánosítás tetszőleges *tömör* kifejezésre:

```
egysz1(Kif, EKif) :-
    Kif =.. [M|ArgL], egysz1_lista(ArgL, EArgL), EKif0 =.. [M|EArgL],
    % catch(:Cél,?Kiv,:KCél): ha Cél kivételt dob, KCél-t futtatja:
    catch(EKif is EKif0, _, EKif = EKif0).
```

```
egysz1_lista([], []).
egysz1_lista([K|Kk], [E|Ek]) :-
    egysz1(K, E), egysz1_lista(Kk, Ek).
```

```
| ?- egysz1(f(1+2+a, exp(3,2), a+1+2), E). => E = f(3+a,9.0,a+1+2)
```

Univ alkalmazása általános kifejezés-bejárásra: kiiratás

- A feladat: egy tetszőleges kifejezés kiiratása úgy, hogy
 - a kétargumentumú operátorok zárójelezett infi x formában,
 - minden más alap-struktúra alakban jelenjék meg.

```
ki(Kif) :-
    compound(Kif), !, Kif =.. [Func, A1|ArgL],
    ( % kétargumentumú kifejezés, funktora infix operátor
      ArgL = [A2], current_op(_, Kind, Func), infix_fajta(Kind)
    -> write('('), ki(A1),
        write(' '), write(Func), write(' '), ki(A2), write(')')
      ; write(Func),
        write('('), ki(A1), arglistaki(ArgL), write(')')
    ).
ki(Kif) :- write(Kif).

% infix_fajta(F): F egy infix operátorfajta.
infix_fajta(xfx). infix_fajta(xfy). infix_fajta(yfx).

% Az [A1,...,An] listát ",A1,...,An" alakban kiírja.
arglistaki([]).
arglistaki([A|AL]) :- write(', '), ki(A), arglistaki(AL).

| ?- ki(f(+a, X*c*X, e)). => f(+a,((_117 * c) * _117),e)
```

Univ alkalmazása általános kifejezés-bejárásra: változómentesítés

- A SICStus Prologban beépített `numbervars(?Kif, +N0, ?N)` eljárás hatása:
 - A tetszőleges `Kif` minden változóját '`$VAR`' (`I`) alakú kifejezéssel helyettesíti, $I = N0, \dots, N-1$ (azaz `Kif`-ben $N-N0$ különböző változó van).
- A '`$VAR`' (`0`), '`$VAR`' (`1`), ... kifejezések `write`-tal való kiírásakor változónévként (`A`, `B`...) jelennek meg.
- A `write_term(Kif, Opciók)` beépített eljárás kiírja a `Kif` kifejezést, az `Opciók` által meghatározott módon.
- A `numbervars/3` által létrehozott '`$VAR`' / `1` struktúrák „eredetiben” is megjeleníthetők:

```
| ?- _K = [f(_X),g(_),_X], numbervars(_K, 0, N), write(_K), nl,
           write_term(_K, [quoted(true),numbervars(false)]), nl.
===>    [f(A),g(B),A]
           [f('$VAR'(0)),g('$VAR'(1)),$'$VAR'(0)]
           N = 2
```
- A feladat: elkészítendő egy `numbervars1/3` eljárás, amely '`$VAR`' helyett '`$myvar`' funktort használ.

Általános kifejezés-bejárás *univ*-val: változómentesítés

- A változómentesítés egy saját megvalósítása:

```
% A Term kifejezésben levő változókat '$myvar(I)' stb.
% struktúrákkal helyettesíti be, I = N0, ... N-1.
numbervars1(Term, N0, N) :-
    var(Term), !,
    Term = '$myvar'(N0), N is N0+1.
numbervars1(Term, N0, N) :-
    Term =.. [_|Args],
    numbervars1_list(Args, N0, N).

% numbervars1_list(L, N0, N): Az L listában levő változókat
% '$myvar(I)' stb. struktúrákkal helyettesíti be, I = N0, ... N-1.
numbervars1_list([], N, N).
numbervars1_list([A|As], N0, N) :-
    numbervars1(A, N0, N1), numbervars1_list(As, N1, N).

| ?- Kif = [f(_X),g(_),_X], numbervars1(Kif, 0, N).
===>    N = 2,
           Kif = [f('$myvar'(0)),g('$myvar'(1)),$'$myvar'(0)]
```

numbervars1 egy alkalmazása

Két kifejezés azonossága

- A kifejezések azonosak, ha változó-behelyettesítés *nélkül* egyesíthetők;
- azaz, ha az egyik változót tartalmaz, akkor a másik ugyanott ugyanazt a változót tartalmazza.
- azonos/2 == néven, nem_azonos/2 \== néven szabványos beépített eljárás és operátor.

```
nem_azonos(X, Y) :-
    (   numbervars1(X, 0, N), numbervars1(Y, N, _), X = Y -> fail
      ;   true
    ).

azonos(X, Y) :-
    \+ nem_azonos(X, Y).

% azonos2/2 és azonos/2 teljesen ekvivalens.
% \+ \+ X : csakkor sikeres amikor X, de változóbehelyettesítést nem okoz
azonos2(X, Y) :-
    \+ \+ (numbervars1(foo(X,Y), 0, _), X = Y).

| ?- azonos(X, 1).           -----> no
| ?- azonos(X, Y).         -----> no
| ?- azonos(X, X).         -----> true ?
| ?- append([], L1, L2), azonos(L1, L2). -----> L2 = L1 ?
```

Univ alkalmazása: részkifejezések keresése

- A feladat: egy tetszőleges kifejezéshez soroljuk fel a benne levő számokat, és minden szám esetén adjuk meg annak a *kiválasztóját*!
- Egy részkifejezés kiválasztója egy olyan lista, amely megadja, mely argumentumpozíciók mentén juthatunk el hozzá.
- Az $[i_1, i_2, \dots, i_k]$ lista egy Kif-ből az i_1 -edik argumentum i_2 -edik argumentumának, ... i_k -adik argumentumát választja ki.
- Pl. $a*b+f(1, 2, 3)/c$ -ben b kiválasztója $[1, 2]$, 3 kiválasztója $[2, 1, 3]$.

```
% kif_szám(?Kif, ?N, ?Kiv): Kif Kiv kiválasztójú része az N szám.
kif_szám(X, N, Kiv) :-
    number(X), !, N = X, Kiv = [].
kif_szám(X, N, [I|Kiv]) :-
    compound(X), % a változó kizárása miatt fontos!
    functor(X, _F, ArgNo), between(1, ArgNo, I), arg(I, X, X1),
    kif_szám(X1, N, Kiv).

| ?- kif_szám(f(1,[b,2]), N, K).
=====> K = [1], N = 1 ? ;
       K = [2,2,1], N = 2 ? ; no
```

Atomok szétszedése és összerakása

- `atom_codes/2`: névkonstans és karakterkód-lista közötti átalakítás
 - Hívási minták: `atom_codes(+Atom, ?KódLista)`
`atom_codes(-Atom, +KódLista)`
 - Jelentése: Igaz, ha `Atom` karakterkódjainak a listája `KódLista`.
 - Végrehajtása:
 - Ha `Atom` adott (bemenő), és a $c_1c_2\dots c_n$ karakterekből áll, akkor `KódLista`-t egyesíti a $[k_1, k_2, \dots, k_n]$ listával, ahol k_i a c_i karakter kódja.
 - Ha `KódLista` egy adott karakterkód-lista, akkor ezekből a karakterekből összerak egy névkonstanst, és azt egyesíti `Atom`-mal.

- Példák:

```
| ?- atom_codes(ab, Cs).           => Cs = [97,98]
| ?- atom_codes(ab, [0'a|L]).     => L = [98]
| ?- Cs="bc", atom_codes(Atom, Cs). => Cs = [98,99], Atom = bc
| ?- atom_codes(Atom, [0'a|L]).   => hiba
```

Atomok szétszedése és összerakása —alkalmazási példák

- Keresés névkonstansokban

```
% Atom-ban a Rész nem üres részatom kétszer ismétlődik.
dadogó_rész(Atom, Rész) :-
    atom_codes(Atom, Cs), dadogó(Cs, Ds), atom_codes(Rész, Ds).

% L-ben a D nem üres részlista kétszer ismétlődik (lásd korábban).
dadogó(L, D) :- D = [_|_],
    append(_, Farok, L), append(D, Vég, Farok), append(D, _, Vég).

| ?- dadogó_rész(babaruhaha, R).   => R = ba ? ; R = ha ? ; no
```

- Atomok összefűzése

```
% atom_concat(+A, +B, ?C): A és B névkonstansok összefűzése C.
% (Szabványos beépített eljárás atom_concat(?A, ?B, +C) módban is.)
atom_concat(A, B, C) :-
    atom_codes(A, Ak), atom_codes(B, Bk),
    append(Ak, Bk, Ck),
    atom_codes(C, Ck).

| ?- atom_concat(abra, kadabra, A). => A = abrakadabra ?
```

Számok szétszedése és összerakása

- `number_codes/2`: szám és karakterkód-lista közötti átalakítás
 - Hívási minták: `number_codes(+Szám, ?KódLista)`
`number_codes(-Szám, +KódLista)`
 - Jelentése: Igaz, ha `Szám` tízes számrendszerbeli alakja a `KódLista` karakterkód-listának felel meg.
 - Végrehajtása:
 - Ha `Szám` adott (bemenő), és a $c_1c_2\dots c_n$ karakterekből áll, akkor `KódLista`-t egyesíti a $[k_1, k_2, \dots, k_n]$ kifejezéssel, ahol k_i a c_i karakter kódja.
 - Ha `KódLista` egy adott karakterkód-lista, akkor ezekből a karakterekből összerak egy számot (ha nem lehet, hibát jelez), és azt egyesíti `Szám`-mal.
- Példák:

```
| ?- number_codes(12, Cs).           => Cs = [49,50]
| ?- number_codes(0123, [0'1|L]).   => L = [50,51]
| ?- number_codes(N, "-12.0e1").    => N = -120.0
| ?- number_codes(N, "12e1").       => hiba (nincs .0)
| ?- number_codes(120.0, "12e1").   => no (a szám adott! :-)
```

Kifejezések rendezése: szabványos sorrend

- A Prolog szabvány definiálja két tetszőleges Prolog kifejezés szabványos sorrendjét.
- Jelölés: $X \prec Y$ — az X kifejezés megelőzi az Y kifejezést a szabványos sorrendben.
- A szabványos sorrend definiációja:
 1. Ha X és Y azonos, akkor sem $X \prec Y$ sem $Y \prec X$ nem igaz és fordítva.
 2. Ha X és Y különböző kifejezésosztályba tartozik, akkor az osztály dönt:
változó \prec *lebegőpontos szám* \prec *egész szám* \prec *név* \prec *struktúra*.
 3. Ha X és Y változó, akkor az eredmény rendszerfüggő.
 4. Ha X és Y lebegőpontos vagy egész szám, akkor $X \prec Y \Leftrightarrow X < Y$.
 5. Ha X és Y név, akkor sorrendjük megegyezik a lexikografikus (abc) sorrenddel.
 6. Ha X és Y struktúrák:
 - 6.1. Ha X és Y aritása (\equiv argumentumszáma) különböző, $X \prec Y \Leftrightarrow X$ aritása kisebb mint Y aritása.
 - 6.2. Egyébként, ha a rekordok neve különböző, $X \prec Y \Leftrightarrow X$ neve $\prec Y$ neve.
 - 6.3. Egyébként (azonos név, azonos aritás) balról az első nem azonos argumentum dönt.
- (A SICStus Prologban kiterjesztésként megengedett végtelen (ciklikus) kifejezésekre a fenti rendezés nem érvényes.)

Kifejezések összehasonlítása —beépített eljárások

- Két tetszőleges kifejezés összehasonlítását végző eljárások:

hívás	igaz, ha
$Kif1 == Kif2$	$Kif1 \not\prec Kif2 \wedge Kif2 \not\prec Kif1$
$Kif1 \backslash == Kif2$	$Kif1 \prec Kif2 \vee Kif2 \prec Kif1$
$Kif1 @< Kif2$	$Kif1 \prec Kif2$
$Kif1 @=< Kif2$	$Kif2 \not\prec Kif1$
$Kif1 @> Kif2$	$Kif2 \prec Kif1$
$Kif1 @>= Kif2$	$Kif1 \not\prec Kif2$

- Az összehasonlító eljárások logikailag nem tiszták:

```
| ?- X @< 3, X = 4. => X = 4
| ?- X = 4, X @< 3. => no
```

- Az összehasonlítás mindig a belső ábrázolás szerint történik:

```
| ?- [1, 2, 3, 4] @< struktúra(1, 2, 3). => sikerül (6.1 szabály)
```

A meta-logikai eljárások egy komplex alkalmazása: \prec megvalósítása

```
% T1 megelőzi T2-t a szabványos sorrendben. (Ekvivalens T1 @< T2 -vel, kivéve
% a változókat, ezek rendezése a T1-T2-beli előfordulásuk szerint történik.)
precedes(T1, T2) :-
```

```
    \+ \+ (numbervars(T1-T2, 0, _), prec(T1, T2)).
```

```
% class(+T, -C): A T kifejezés a C-edik kifejezőosztályba tartozik.
```

```
class(T, C) :-
```

```
    ( T='$VAR'(_) -> C=0           % változó
    ; float(T) -> C=1             % lebegőpontos szám
    ; integer(T) -> C=2          % egész szám
    ; atom(T) -> C=3             % névkonstans
    ; compound(T) -> C=4         % összetett kifejezés
    ).
```

```
% T1 megelőzi T2-t, a változók már '$VAR'(n) struktúrákra vannak lecserélve.
```

```
prec(T1, T2) :-
```

```
    class(T1, C1), class(T2, C2),
    ( C1 ::= C2 ->
      ( C1 ::= 1 -> T1 < T2      % 4. szabály (lebegőpontos szám)
      ; C1 ::= 2 -> T1 < T2      % 4. szabály (egész szám)
      ; struct_prec(T1, T2)      % 3., 5. és 6. szabály
      )                          % (változó, név, struktúra)
    ; C1 < C2                    % 2. szabály
    ).
```

A \prec reláció megvalósítása (folyt.)

```

% S1 megelőzi S2-t (S1 és S2 struktúra-kifejezés vagy névkonstans).
struct_prec(S1, S2) :-
    functor(S1, F1, N1), functor(S2, F2, N2),
    (   N1 < N2 -> true
    ;   N1 = N2,
        (   F1 = F2 -> args_prec(1, N1, S1, S2)
        ;   atom_prec(F1, F2)
        )
    ).

% Az S1 struktúra-kifejezés N0, ..., N sorszámú argumentumai
% lexikografikusan megelőzik S2 azonos sorszámú argumentumait.
args_prec(N0, N, S1, S2) :-
    N0 =< N,
    arg(N0, S1, A1), arg(N0, S2, A2),
    (   A1 = A2 -> N1 is N0+1, args_prec(N1, N, S1, S2)
    ;   prec(A1, A2)
    ).

% Az A1 névkonstans megelőzi az A2 névkonstanst.
atom_prec(A1, A2) :-
    atom_codes(A1, C1), atom_codes(A2, C2), struct_prec(C1, C2).

```

A Prolog egyenlőség-szerű beépített eljárásai

<ul style="list-style-type: none"> ● $U = V$: U egyesítendő V-vel. Soha sem jelez hibát. 	<pre> ?- X = 1+2. => X = 1+2 ?- 3 = 1+2. => no</pre>
<ul style="list-style-type: none"> ● $U == V$: U azonos V-vel. Soha sem jelez hibát és soha sem helyettesít be. 	<pre> ?- X == 1+2. => no ?- 3 == 1+2. => no ?- +(1,2)==1+2 => yes</pre>
<ul style="list-style-type: none"> ● $U ::= V$: Az U és V aritmetikai kifejezések értéke megegyezik. Hibát jelez, ha U vagy V nem (tömör) aritmetikai kifejezés. 	<pre> ?- X ::= 1+2. => hiba ?- 1+2 ::= X. => hiba ?- 2+1 ::= 1+2. => yes ?- 2.0 ::= 1+1. => yes</pre>
<ul style="list-style-type: none"> ● $U \text{ is } V$: U egyesítendő a V aritmetikai kifejezés értékével. Hiba, ha V nem (tömör) aritmetikai kifejezés. 	<pre> ?- 2.0 is 1+1. => no ?- X is 1+2. => X = 3 ?- 1+2 is X. => hiba ?- 3 is 1+2. => yes ?- 1+2 is 1+2. => no</pre>
<ul style="list-style-type: none"> ● $(U =.. V$: U „szétszedettje” a V lista) 	<pre> ?- 1+2 =.. X. => X = [+ , 1 , 2] ?- X =.. [f,1]. => X = f(1)</pre>

A Prolog nem-egyenlőség jellegű beépített eljárásai

<ul style="list-style-type: none"> ● A nem-egyenlőség jellegű eljárások soha sem helyettesítenek be változót! 	
<ul style="list-style-type: none"> ● $U \backslash= V$: U nem egyesíthető V-vel. Soha sem jelez hibát. 	<pre> ?- X \= 1+2. => no ?- +(1,2) \= 1+2. => no</pre>
<ul style="list-style-type: none"> ● $U \backslash== V$: U nem azonos V-vel. Soha sem jelez hibát. 	<pre> ?- X \== 1+2. => yes ?- 3 \== 1+2. => yes ?- +(1,2)\==1+2 => no</pre>
<ul style="list-style-type: none"> ● $U \backslash= V$: Az U és V aritmetikai kifejezések értéke különbözik. Hibát jelez, ha U vagy V nem (tömör) aritmetikai kifejezés. 	<pre> ?- X \= 1+2. => hiba ?- 1+2 \= X. => hiba ?- 2+1 \= 1+2. => no ?- 2.0 \= 1+1. => no</pre>

A Prolog (nem-)egyenlőség jellegű beépített eljárásai —példák

		<i>Egyesítés</i>		<i>Azonosság</i>		<i>Aritmetika</i>		
U	V	$U = V$	$U \backslash = V$	$U == V$	$U \backslash == V$	$U ::= V$	$U \backslash = V$	$U \text{ is } V$
1	2	<i>no</i>	<i>yes</i>	<i>no</i>	<i>yes</i>	<i>no</i>	<i>yes</i>	<i>no</i>
a	b	<i>no</i>	<i>yes</i>	<i>no</i>	<i>yes</i>	<i>error</i>	<i>error</i>	<i>error</i>
1+2	+(1, 2)	<i>yes</i>	<i>no</i>	<i>yes</i>	<i>no</i>	<i>yes</i>	<i>no</i>	<i>no</i>
1+2	2+1	<i>no</i>	<i>yes</i>	<i>no</i>	<i>yes</i>	<i>yes</i>	<i>no</i>	<i>no</i>
1+2	3	<i>no</i>	<i>yes</i>	<i>no</i>	<i>yes</i>	<i>yes</i>	<i>no</i>	<i>no</i>
3	1+2	<i>no</i>	<i>yes</i>	<i>no</i>	<i>yes</i>	<i>yes</i>	<i>no</i>	<i>yes</i>
X	1+2	X=1+2	<i>no</i>	<i>no</i>	<i>yes</i>	<i>error</i>	<i>error</i>	X=3
X	Y	X=Y	<i>no</i>	<i>no</i>	<i>yes</i>	<i>error</i>	<i>error</i>	<i>error</i>
X	X	<i>yes</i>	<i>no</i>	<i>yes</i>	<i>no</i>	<i>error</i>	<i>error</i>	<i>error</i>

Jelmagyarázat: *yes* — siker; *no* — meghiúsulás, *error* — hiba.

Modulok definiálása SICStus Prolog nyelven

- A SICStus Prolog modulfogalmának jellemzői:
 - Minden modul külön állományba kell kerüljön.
 - Az állomány első programeleme egy modul-parancs kell legyen:

```
:- module( ModulNév, [ExpFunktor1, ExpFunktor2, ...]).
```
 - *ExpFunktor* = az exportálandó eljárás funkтора (név/argumentumszám)
 - Példa:

```
:- module(platók, [fennsík/3]).           % plato állomány első sora
```
 - Modul-betöltésre szolgáló beépített eljárások:
 - `use_module(ÁllományNév)`
 - `use_module(ÁllományNév, [ImpFunktor1, ImpFunktor2, ...])`
ImpFunktor — az importálandó eljárás funkтора
 - *ÁllományNév* lehet névkonstans, vagy pl. `library(KönyvtárNév)`:

```
:- use_module(plato).                   % a fenti modul betöltése
:- use_module(library(lists), [last/2]). % csak last/2 importált
```
 - Modulkvalifi kált hívási forma: *Modul:Hívás* a *Modul*-ban futtatja *Hívás*-t.
 - A modulfogalom nem szigorú, egy nem exportált eljárás is meghívható modulkvalifi kált formában, pl. `pl.platók:első_fennsík(...)`.

Meta-eljárások modularizált programban

- Eljárásparaméterek átadása gondot okozhat, ha modulközi hívásról van szó:

<pre>modul1.pl állomány: :- module(modul1, [kétszer/1]). % :- meta_predicate kétszer(:). (*) kétszer(X) :- X, X. p :- write(bu).</pre>	<pre>modul2.pl állomány: :- module(modul2, [q/0,r/0]). :- use_module(modul1). q :- kétszer(p). r :- kétszer(modul2:p). p :- write(ba).</pre>
---	--
- Futtatás:

```
| ?- [modul1, modul2].
| ?- q.  => bubu
| ?- r.  => baba
```
- Automatikus modul-kvalifi káció meta-predikátum deklarációval:

Ha `modul1.pl`-ben elhagyjuk a (*)-gal jelzett sor előtti % kommentjelet, akkor

```
| ?- q.  => baba!
```

Meta-predikátum deklaráció, modulnév-kiterjesztés

- Meta-predikátum deklaráció

- Formája:

`:- meta_predicate <eljárásnév>(<módspec1>, ..., <módspecn>), ...`

- $\langle \text{módspec}_i \rangle$ lehet ‘:’, ‘+’, ‘-’, vagy ‘?’.

- A ‘:’ mód azt jelzi, hogy az adott argumentumot **betöltéskor** ún. modulnév-kiterjesztésnek kell alávetni. (A többi mód hatása azonos, be/kimenő irányt jelezhetünk segítségükkel.)

- Egy *kif* kifejezés modulnév-kiterjesztése a következő átalakítást jelenti:

- ha $kif M:X$ alakú, vagy egy olyan változó, amely az adott eljárás fejében meta-argumentum pozíción szerepelt, akkor változatlanul hagyjuk;

- egyébként helyettesítjük $CurMod:kif$ -fel, ahol $CurMod$ a kurrens modul.

- Példa folyt. (tfh. a modul1-beli *kétszer* meta-predikátumnak deklarált!)

```
:- module(modul2, [négyyszer/1,q/0]).
:- use_module(modul1).                                % tárolt alak:
q :- kétszer(p).                                      $\Rightarrow$  q :- kétszer(modul2:p).\Rightarrow változatlan
```

Magasabbrendű eljárások — listakezelés

- Magasabbrendű (vagy meta-eljárás) egy eljárás,
 - ha eljárásként értelmezi egy vagy több argumentumát
 - pl. `call/1`, `findall/3`, `\+ /1` stb.
- Listafeldolgozás `findall` segítségével — példák
 - Páros elemek kiválasztása

```
% Az L egész-lista páros elemeinek listája Pk.
páros_elemei(L, Pk) :-
    findall(X, (member(X, L), X mod 2 == 0), Pk).

| ?- páros_elemei([1,2,3,4], Pk). => Pk = [2,4]
```
 - A listaelemek négyzetre emelése

```
% Az L számlista elemei négyzeteinek listája Nk.
négyzetei(L, Nk) :-
    findall(Y, (member(X, L), Y is X*X), Nk).

| ?- négyzetei([1,2,3,4], Nk).    => Nk = [1,4,9,16]
```

Általános listakezelő meta-eljárások, `findall/3`-ra építve

- Lista szűrése (vö. a `filter` SML függvénnyel!)

```
% Az L lista X elemeinek Pred szerinti szűrése FL.
:- meta_predicate filter(+, ?, :, -).
filter(L, X, Pred, FL) :-
    findall(X, (member(X, L), call(Pred)), FL).

| ?- filter([1,2,3,4], X, X mod 2 == 0, Pk). => Pk = [2,4]
```
- Lista leképezése (vö. a `map` SML függvénnyel!)

```
% Az L lista X elemeit Pred-del Y-ba képezve
% kapjuk az ML listát.
:- meta_predicate map(+, ?, :, ?, -).
map(L, X, Pred, Y, ML) :-
    findall(Y, (member(X, L), Pred), ML).

| ?- map([1,2,3,4], X, Y is X*X, Y, Nk).    => Nk = [1,4,9,16]
```
- A példákban a szűrést az $\langle X, \text{Pred} \rangle$ argumentumpár, a leképezést az $\langle X, \text{Pred}, Y \rangle$ hármas határozza meg. Ezek egy egy- ill. kétargumentumú predikátumot írnak le (vö. a funkcionális nyelvek λ -kifejezéseivel).

Részlegesen paraméterezett eljáráshívások

- A listát elemenként négyzetreemelő eljárás egy másik változata:

```
négyzete(X, Y) :- Y is X*X.
négyzeteik(Xk, Yk) :- map(Xk, X, négyzete(X,Y), Y, Yk).
```

- A lista elemeire az $x \rightarrow x^2 + Px + Q$ hozzárendelést alkalmazó eljárás:

```
másodfokú_képe(P, Q, X, Y) :- Y is X*X + P*X + Q.
másodfokú_képeik(P, Q, Xk, Yk) :- map(Xk, X, másodfokú_képe(P,Q,X,Y), Y, Yk).
```

- Konvenció: a meta-alkalmazásban változó paramétereket az eljárás végére tesszük — így egyszerűsíthető a meta-eljárás hívása.
- Példa: A `map/5` eljárásból elhagyjuk az `x` és `y` argumentumokat, és az eljárás-argumentumban sem szerepeltetjük ezeket:

```
másodfokú_képeik(P, Q, Xk, Yk) :- map(Xk, másodfokú_képe(P,Q), Yk).

map(Xk, RészlPred, Yk) :-
    % A RészlPred részlegesen paraméterezett hívás kiegészítése Pred-dé:
    RészlPred =.. L0, append(L0, [X,Y], L), Pred =.. L, (*)
    findall(Y, (member(X, Xk), Pred), Yk).
```

Részlegesen paraméterezett eljáráshívások —segédeszközök

- A `másodfokú_képe(P,Q)` kifejezés itt a `másodfokú_képe/4` **részlegesen paraméterezett hívásának** tekinthető.
- Ilyen hívások kiegészítésére és meghívására szolgálnak a `call/N` eljárások.
- `call(RPred, A1, A2, ...)` végrehajtása: az `RPred` hívást kiegészíti az `A1, A2, ...` argumentumokkal, és meghívja.
- A `call/N` eljárások sok Prologban beépítettek, SICStusban `defi` niálандók:

```
:- meta_predicate call(:, ?), call(:, ?, ?), ....

% Pred az A utolsó argumentummal meghívva igaz.
call(M:Pred, A) :-
    Pred =.. FAs0, append(FAs0, [A], FAs1),
    Pred1 =.. FAs1, call(M:Pred1).

% Pred az A és B utolsó argumentumokkal meghívva igaz.
call(M:Pred, A, B) :-
    Pred =.. FAs0, append(FAs0, [A,B], FAs2),
    Pred2 =.. FAs2, call(M:Pred2).

...
```

Részlegesen paraméterezett eljárások —rekurzív map/3

- A részleges paraméterezés segítségével a map/3 meta-eljárás rekurzívan is definiálható, findall/3 nélkül:

```
% map(Xs, Pred, Ys): Az Xs lista elemeire a Pred transzformációt
% alkalmazva kapjuk az Ys listát.
map([X|Xs], Pred, [Y|Ys]) :-
    call(Pred, X, Y), map(Xs, Pred, Ys).
map([], _, []).
```

- Példák:

```
| ?- map([1,2,3,4], négyzete, L).           => L = [1,4,9,16]
| ?- map([1,2,3,4], másodfokú_képe(2,1), L). => L = [4,9,16,25]
```

- A call/N-re épülő megoldás előnyei:

- általánosabb és hatékonyabb lehet, mint a findall-ra épülő;
- alkalmazható akkor is, ha az elemekre elvégzendő műveletek nem függetlenek, pl. foldl.

Rekurzív meta-eljárások —foldl és foldr

- `foldl(+Xs, :Pred, +Y0, -Y)`: `Y0`-ból indulva, az `Xs` elemeire balról jobbra
% sorra alkalmazva a `Pred` által leírt kétargumentumú függvényt kapjuk `Y`-t.
`foldl([X|Xs], Pred, Y0, Y) :-`
 `call(Pred, X, Y0, Y1), foldl(Xs, Pred, Y1, Y).`
`foldl([], _, Y, Y).`

```
jegyhozzá(Alap, Jegy, Szam0, Szam) :- Szam is Szam0*Alap+Jegy.
```

```
| ?- foldl([1,2,3], jegyhozzá(10), 0, E). => E = 123
```

- Ugyanez SML-ben:

```
- fun jegyhozza alap (jegy,szam) = szam*alap+jegy;
> val jegyhozza = fn : int -> int * int -> int
- foldl (jegyhozza 10) 0 [1,2,3];
> val it = 123 : int
```

- `foldr(+Xs, :Pred, +Y0, -Y)`: `Y0`-ból indulva, az `Xs` elemeire jobbról balra
% sorra alkalmazva a `Pred` kétargumentumú függvényt kapjuk `Y`-t.
`foldr([X|Xs], Pred, Y0, Y) :-`
 `foldr(Xs, Pred, Y0, Y1), call(Pred, X, Y1, Y).`
`foldr([], _, Y, Y).`

```
| ?- foldr([1,2,3], jegyhozzá(10), 0, E). => E = 321
```

DINAMIKUS ADATBÁZISKEZELÉS

Dinamikus predikátumok

- A dinamikus predikátum jellemzői:
 - a program szövegében lehet 0 vagy több klóza;
 - futási időben hozzáadhatunk és elvehetünk klózokat belőle;
 - végrehajtása mindenképpen interpretált.
- Létrehozása
 - programszövegbeli deklarációval:
:- `dynamic(Eljárásnév/Argumentumszám)` .
(ha van klóza a programban, akkor az első előtt — ilyenkor kötelező);
 - futási időben, adatbáziskezelő beépített eljárással
- Adatbáziskezelő eljárások („adatbázis” = a program klózainak összessége):
 - klóz felvétele első, utolsó helyre: `asserta/1`, `assertz/1`
 - klóz törlése (illesztéssel, többszörösen sikerülhet): `retract/1`
 - klóz lekérdezése (illesztéssel, többszörösen sikerülhet): `clause/2`
- A klózfelvétel ill. törlés **tartós** mellékhatás, visszalépéskor **nem** áll vissza a korábbi állapot.

Klóz felvétele: `asserta/1`, `assertz/1`

- `asserta(:@Klóz)`

- A Klóz kifejezést klózként értelmezve felveszi a programba az adott predikátum *első* klózaként. A Klózban levő változók szisztematikusan újakra cserélődnek.
- A '@' mód jelentése: tisztán bemenő paraméter, az eljárás a paraméterbeli változókat nem helyettesíti be (a '+' mód speciális esete).
- A ':' mód modul-kvalifikált paramétert jelez.

- `assertz(:@Klóz)`

- Ugyanaz mint `asserta`, csak a Klóz kifejezést az adott predikátum *utolsó* klózaként veszi fel.

- Példa:

```
| ?- assertz((p(1,X):-q(X))), asserta(p(2,0)),      => p(2, 0).
      assertz((p(2,Z):-r(Z))), listing(p).         => p(1, A) :- q(A).
                                                    => p(2, A) :- r(A).
```

```
| ?- assert(s(X,X)), s(U,V), U == V, X \== U.
V = U ? ; no
```

Klóz törlése: `retract/1`

- `retract(:@Klóz)`

- A Klóz klóz-kifejezésből megállapítja a predikátum funktorát.
- Az adott predikátum klózeit sorra megpróbálja illeszteni Klóz-zal.
- Ha az illesztés sikerült, akkor kitörli a klózt és sikeresen lefut.
- Visszalépés esetén folytatja a keresést (illeszt, töröl, sikerül stb.)

- Példa (folytatás):

```
| ?- listing(p), retract((p(2,_):-_)), listing(p), fail. => no
```

- A futás kimenete:

<pre>p(2, 0). p(1, A) :- q(A). p(2, A) :- r(A).</pre>	<pre>p(1, A) :- q(A). p(2, A) :- r(A).</pre>	<pre>p(1, A) :- q(A).</pre>
---	--	---------------------------------

Alkalmazási példa —egyszerűsített findall

- A findall1/3 eljárás hatása megegyezik a beépített findall-lal, de
- Nem működik helyesen, ha a Cél-ban újabb findall1 hívás van.

```
:- dynamic(megoldás/1).
```

```
% findall1(Minta, Cél, L): Cél összes megoldására Minták listája L.
```

```
findall1(Minta, Cél, _MegoldL) :-
```

```
    call(Cél),
```

```
    asserta(megoldás(Minta)), % fordított sorrendben vesszük fel!
```

```
    fail.
```

```
findall1(_Minta, _Cél, MegoldL) :-
```

```
    megoldás_lista([], MegoldL).
```

```
% A megoldás/1 tényállításokban tárolt kifejezések fordított listája L-L0.
```

```
megoldás_lista(L0, L) :-
```

```
    retract(megoldás(M)), !,
```

```
    megoldás_lista([M|L0], L).
```

```
megoldás_lista(L, L).
```

```
| ?- findall1(Y, (member(X, [1,2,3]), Y is X*X), ML). => ML = [1,4,9]
```

Klóz lekérdezése: clause/2

- `clause(:@Fej, ?Törzs)`

- A Fej alapján megállapítja a predikátum funktorát.

- Az adott predikátum klózeit sorra megpróbálja illeszteni a Fej :- Törzs kifejezéssel (tényállítás esetén Törzs = true).

- Ha az illesztés sikerült, akkor sikeresen lefut.

- Visszalépés esetén folytatja a keresést (illeszt, sikerül stb.)

- Példa:

```
:- listing(p), clause(p(2, 0), T).
```

```
p(2, 0).
```

```
p(1, A) :-
```

```
    q(A).
```

```
p(2, A) :-
```

```
    r(A).
```

```
T = true ? ;
```

```
T = r(0) ? ;
```

```
no
```

A clause eljárás alkalmazása: egyszerű nyomkövető interpreter

- Az alábbi interpreter csak „tisztá”, beépített eljárást nem alkalmazó Prolog programok futtatására alkalmas.

```
% interp(G, D): A G cél futását D bekezdésű nyomkövetéssel mutatja.
interp(true, _) :- !.
interp((G1, G2), D) :- !,
    interp(G1, D), interp(G2, D).
interp(G, D) :-
    (   trace(G, D, call)
      ; trace(G, D, fail), fail    % követi a fail kaput, tovább-hiúsul
    ),
    D2 is D+2,
    clause(G, B), interp(B, D2),
    (   trace(G, D, exit)
      ; trace(G, D, redo), fail    % követi a redo kaput, tovább-hiúsul
    ).

% A G cél áthaladását a Port kapun D bekezdésű nyomkövetéssel mutatja.
trace(G, D, Port) :-
    /*D szóközt ír ki:*/ tab(D),
    write(Port), write(' : '), write(G), nl.
```

Nyomkövető interpreter - példafutás

```
:- dynamic app/3, app/4.  % (*)

app([], L, L).
app([X|L1], L2, [X|L3]) :-
    app(L1, L2, L3).

app(L1, L2, L3, L123) :-
    app(L1, L23, L123),
    app(L2, L3, L23).

| ?- load_files(app34,
    compilation_mode(
        assert_all)).

| ?- interp(app(_, [b,c], L, [c,b,c,b]), 0).
call: app(_203, [b,c], _253, [c,b,c,b])
call: app(_203, _666, [c,b,c,b])
exit: app([], [c,b,c,b], [c,b,c,b])
call: app([b,c], _253, [c,b,c,b])
fail: app([b,c], _253, [c,b,c,b])
redo: app([], [c,b,c,b], [c,b,c,b])
call: app(_873, _666, [b,c,b])
exit: app([], [b,c,b], [b,c,b])
exit: app([c], [b,c,b], [c,b,c,b])
call: app([b,c], _253, [b,c,b])
call: app([c], _253, [c,b])
call: app([], _253, [b])
exit: app([], [b], [b])
exit: app([c], [b], [c,b])
exit: app([b,c], [b], [b,c,b])
exit: app([c], [b,c], [b], [c,b,c,b])
L = [b] ?
```

- A (*) sor elhagyható, ha a fenti (mondjuk app34) állományt az alábbi (SICStus-specifikus) beépített eljárással töltjük be:

NYELVTANI ELEMZÉS PROLOGBAN

Nyelvtani elemzés Prologban LP-II-132

Egy egyszerű nyelvtani elemzési példa

- Bináris számok nyelvtana

$$\begin{aligned}\langle \text{szám} \rangle &::= \langle \text{számjegy} \rangle \langle \text{számmaradék} \rangle \\ \langle \text{számmaradék} \rangle &::= \langle \text{számjegy} \rangle \langle \text{számmaradék} \rangle \mid \epsilon \\ \langle \text{számjegy} \rangle &::= 0 \mid 1\end{aligned}$$

- Ugyanez DCG (Definite Clause Grammar) jelöléssel:

```
szám --> számjegy, számmaradék.  
számmaradék --> számjegy, számmaradék | "".  
számjegy --> "0" | "1".
```

- A definite klóz nyelvtan (DCG):

- egy általános nyelvtani formalizmus,
- amely egyszerűen Prologra fordítható,
- a legtöbb Prolog rendszer része (bár a szabványnak nem).

Nyelvtani elemzés „bevetítése” Prologba

- Nyelvtani elemzés: annak eldöntése, hogy egy (Prolog listában tárolt) jelsorozat megfelel-e egy adott nem-terminális nyelvtani fogalomnak.
- A lista tetszőleges elemekből állhat, pl. karakterkódok listája, lexikai elemek (token-ek) listája.
- A nem-terminálisoknak kétargumentumú Prolog szabályok felelnek meg, pl.

```
szám -->          számjegy,          számmaradék.
szám(L0, L) :- számjegy(L0, L1), számmaradék(L1, L).
% Az L0 kódlistáról "leelemezhető" egy <szám>, marad L ha
%           L0-ról leelemezhető egy <számjegy>, marad L1, és
%           L1-ről leelemezhető egy <számmaradék>, marad L.
```

- Általánosan: az adott nem-terminálisnak megfelelő jelsorozatot „leelemezve” (lehagyva) egy L0 lista elejéről marad egy L lista.
- Terminális szimbólumok esetén egyetlen elemet kell leahagyni a listáról, erre szolgál a 'C' / 3 beépített eljárás. Defi nciója: 'C'(L0, X, L) :- L0 = [X|L]. (A SICStus fordító a 'C' / 3 hívást ténylegesen a fenti egyenlőséggel helyettesíti.)
- A „leelemzés” tulajdonképpen akkumulálási folyamat, ahol az elemi akkumulálási lépés: egy terminális leahagyása a lista elejéről ('C' / 3).

A DCG szabályok lefordított alakja

- A korábbi DCG példa:

```
szám -->          számjegy, számmaradék.          % A | B ≡ A ; B
számmaradék -->  számjegy, számmaradék | "".      % "" ≡ []
számjegy -->      "0" | "1".                      % "0" ≡ [48]
```

- A fenti DCG szabályok betöltésekor a következő Prolog kód keletkezik:

```
szám(L0, L) :-
    számjegy(L0, L1), számmaradék(L1, L).

számmaradék(L0, L) :-
    ( számjegy(L0, L1), számmaradék(L1, L)
    ; L = L0
    ).

számjegy(L0, L) :-
    ( 'C'(L0, 48, L)
    ; 'C'(L0, 49, L)
    ).
```

- A DCG elemző futtatása:

```
| ?- szám("101", ""). => yes                % "101" ≡ [0'1,0'0,0'1]
| ?- szám("102", L). => L = "2" ; L = "02" ; no % Valójában L = [50] ; ...
```

Vezérlési szerkezetek DCG szabályokban

- DCG szabályokban használható: vágó, diszjunkció, negáció és feltételes diszjunktív szerkezet.
- Ezek változtatás nélkül átkerülnek a Prolog alakba. Példák:

```
% Leelemezhető számjegyek egy MAXIMÁLIS (esetleg üres) listája.
számmaradék -->
    (   számjegy -> számmaradék
      ;   []                                     % Vigyázat: [] helyett true nem jó!
    ).

% Ugyanez vágóval
számmaradék -->   számjegy, !, számmaradék.
számmaradék -->   [].                               % Figyelem: nincsenek DCG tényállítások!

% Az utóbbi Prolog alakja:
számmaradék(L0, L) :-
    számjegy(L0, L1), !, számmaradék(L1, L).
számmaradék(L0, L) :-
    L = L0.

| ?- számmaradék("102", L). ==> L = "2" ; no
```

Prolog hívás beillesztése DCG szabályba

- Általánosabb példa: decimális számjegyek elemzése

```
számjegy --> "0" ; "1" ; "2" ; "3" ; "4" ;
             "5" ; "6" ; "7" ; "8" ; "9".

% Ugyanez általánosabban és egyszerűbben:
számjegy -->
    [K],                                     % K a következő terminális
    {decimális_jegy_kódja(K)}.             % Prolog hívás

% K egy számjegy kódja.
decimális_jegy_kódja(K):-
    K >= 0'0, K =< 0'9.
```

- A fenti DCG szabály Prolog megfelelője:

```
% Leelemezhető egy számjegy kódja.
számjegy(L0, L) :-
    'C'(L0, K, L),                         % K a következő terminális
    decimális_jegy_kódja(K).               % megfelelő-e a K?
```

Az elemző kiegészítése argumentumokkal

- Egy DCG szabály az elemzéssel párhuzamosan további (kimenő) argumentum(ok)ban felépítheti a kielemezett dolog „jelentését”, pl. egy elemzési fát, vagy annak egy kiértékelését.

- Példa: szám elemzése és értékének kiszámítása:

```
% leelemezhető egy Sz értékű decimálisszámjegy-sorozat
szám(Sz) --> számjegy(J), számmaradék(J, Sz).

% leelemezhető számjegyek egy esetleg üres listája, amelynek
% az eddig leelemzett Sz0-val együtt vett értéke Sz.
számmaradék(Sz0, Sz) -->
    számjegy(J), !, {Sz1 is Sz0*10+J}, számmaradék(Sz1, Sz).
számmaradék(Sz0, Sz0) --> [].

% leelemezhető egy J értékű számjegy.
számjegy(J) --> [K], {decimális_jegy_kódja(K), J is K-0'0}.

| ?- szám(Sz, "102 56", L). ==> L = " 56", Sz = 102; no
```

- A számmaradék DCG szabály Prolog alakja:

```
számmaradék(Sz0, Sz, L0,L) :-
    számjegy(J, L0,L1), !, Sz1 is Sz0*10+J, számmaradék(Sz1, Sz, L1,L).
számmaradék(Sz0, Sz0, L0,L) :- L=L0.
```

- Vegyük észre, hogy itt két akkumulátorpár van, egy „kézi” (Sz) és egy DCG-ből generált (L).

A DCG nyelvtani szabályok szerkezete —összefoglalás

- A DCG szabály alakja: $\langle \text{Baloldal} \rangle \text{ --> } \langle \text{Jobboldal} \rangle$.
- $\langle \text{Baloldal} \rangle$: egy nem-terminális(, amit esetleg terminálisok listája követ).
- $\langle \text{Jobboldal} \rangle$: konjunkció (,), diszjunkció (;), ha-akkor (->) és negáció (\+) segítségével épül fel terminálisokból, nem-terminálisokból és Prolog hívásokból.
- Nem-terminális: tetszőleges *hívható* kifejezés (névkonstans vagy struktúra).
- Terminális: *tetszőleges* Prolog kifejezés; 0, 1 vagy több terminális jel sorozata *listaként* helyezhető el a DCG szabályokban.
- Prolog hívás: { } zárójelekbe zárva helyezhető el (vágó köré nem kell zárójel).
- A DCG egy darab „automatikus” akkumulátort biztosít (az akkumulálási lépés: 'C', egy elem levétele):

```
p(A, ...) -->
    q0(B, ...), ..., [X], ..., qi(C, ...), ...,
    {Cél}, ..., qn(D, ...).

p(A, ..., L0, L) :-
    q0(B, ..., L0, L1), ..., 'C'(Li-1, X, Li), qi(C, ..., Li, Li+1), ...,
    Cél, ..., qn(D, ..., Ln, L).
```

DCG példa: kifejezés kiértékelése

● Egyszerű aritmetikai kifejezés elemzése és kiértékelése.

```
% kif(Z, L0, L): L0 elején egy Z értékű aritmetikai kifejezés áll, marad L.
kif(Z) --> tag(X), "+", kif(Y), {Z is X + Y}.
kif(Z) --> tag(X), "-", kif(Y), {Z is X - Y}.
kif(X) --> tag(X).
```

```
% tag(Z, L0, L): L0-ból leelemezhető egy Z értékű tag, marad L.
tag(Z) --> szám(X), "*", tag(Y), {Z is X * Y}.
tag(Z) --> szám(X), "/", tag(Y), {Z is X / Y}.
tag(X) --> szám(X).
```

```
| ?- kif(Z, "10*10-6*6", ""). => Z = 64 ; no
| ?- kif(Z, "10*10-6*6", L).  => L = [], Z = 64 ; L = "*6", Z = 94 ; ...
| ?- kif(Z, "4-2+1", []).    => Z = 1   Probléma: jobbról balra elemez!
```

● Egy lehetséges javítás

```
kif(Z) --> tag(X), kifmaradék(X, Z).
```

```
kifmaradék(X, Z) --> "+", tag(Y), W is X + Y, kifmaradék(W, Z).
kifmaradék(X, Z) --> "-", tag(Y), W is X - Y, kifmaradék(W, Z).
kifmaradék(X, X) --> [].
...
```

Egy nagyobb DCG példa: „természetes” nyelvű beszélgetés

```
:- use_module(library(lists)).

% mondat(Alany, Áll, L0, L): L0-L kielemezhető egy Alany alanyból és Áll
% állítmányból álló mondattá. Alany lehet első vagy második személyű
% névmás, vagy egyetlen szóból álló (harmadik személyű) alany.
mondat(Alany, Áll) -->
    {én_te(Alany, Ige)}, én_te_perm(Alany, Ige, Áll).
mondat(Alany, Áll) -->
    szó(Alany), szavak(Áll).

% én_te(Alany, Ige):
% Az Alany első/második személyű névmásnak megfelelő létige az Ige.
én_te("én", "vagyok").
én_te("te", "vagy").

% én_te_perm(Ki, Ige, Áll, L0, L): L0-L kielemezhető egy Ki
% névmásból, Ige igealakból és Áll állítmányból álló mondattá.
én_te_perm(Alany, Ige, Áll) -->
    (   szó(Alany), szó(Ige), szavak(Áll)
      ; szó(Alany), szavak(Áll), szó(Ige)
      ; szavak(Áll), szó(Ige), szó(Alany)
      ; szavak(Áll), szó(Ige)
    ).
```

Példa: „természetes” nyelvű beszélgetés —szavak elemzése

```
% szó(Sz, L0, L): L0-L egy Sz betűsorozatból álló (nem üres) szó.
szó(Sz) -->
    betű(B), szómaradék(SzM), {illik([B|SzM], Sz)}, köz.

% szómaradék(Sz, L0, L): L0-L egy Sz kódlistából álló (esetleg üres) szó.
szómaradék([B|Sz]) -->
    betű(B), !, szómaradék(Sz).
szómaradék([]) --> [].

% illik(Szó0, Szó): Szó0 = Szó, vagy a kezdő kis-nagy betűben különböznek.
illik([B0|L], [B|L]) :-
    ( B = B0 -> true
    ; abs(B-B0) == 32
    ).

% köz(L0, L): L0-L nulla, egy vagy több szóköz.
köz --> ( " " -> köz ; " " ).

% betű(K, L0, L): L0-L egy K kódú "betű" (különbözik a " .?" jelektől)
betű(K) --> [K], {\+ member(K, " .?")}.

% szavak(SzL, L0, L): L0-L egy SzL szó-lista.
szavak([Sz|Szk]) -->
    szó(Sz), ( szavak(Szk)
              ; {Szk = []}
            ).
```

Példa: „természetes” nyelvű beszélgetés —párbeszéd-szervezés

```
% :- type mondás ---> kérdez(szó) ; kijelent(szó,list(szó)) ; un.

% Megvalósít egy párbeszédet.
párbeszéd :-
    repeat,
        read_line(L), % beolvas egy sort, L a karakterkódok listája
        ( menet(Mondás, L, [])
        -> feldolgoz(Mondás)
        ; write('Nem értem\n'), fail
        ),
    Mondás = un, !.

% menet(Mondás, L0, L): Az L0-L kielemezett alakja Mondás.
menet(kérdez(Alany)) -->
    {kérdő(Szó)}, mondat(Alany, [Szó]), "?".
menet(kijelent(Alany,Áll)) -->
    mondat(Alany, Áll), ".".
menet(un) -->
    szó("unlak"), ".".

% kérdő(Szó): Szó egy kérdőszó.
kérdő("mi").
kérdő("ki").
kérdő("kicsoda").
```

Példa: „természetes” nyelvű beszélgetés —válaszok el őállítás

```
:- dynamic tudom/2.

% feldolgoz(Mondás): feldolgozza a felhasználótól érkező Mondás üzenetet.
feldolgoz(un) :-
    write('Én is.\n').
feldolgoz(kijelent(Alany, Áll)) :-
    assertz(tudom(Alany,Áll)),
    write('Felfogtam.\n').
feldolgoz(kérdez(Alany)) :-
    tudom(Alany, _), !,
    válasz(Alany).
feldolgoz(kérdez(_)) :-
    write('Nem tudom.\n').

% Felsorolja az Alany ismert tulajdonságait.
válasz(Alany) :-
    tudom(Alany, Áll),
    ( member(Szó, Áll), format('~s ', [Szó]), fail
    ; nl
    ),
    fail.
válasz(_).
```

Beszélgetős DCG példa —egy párbeszéd

<pre> ?- párbeszéd. : Magyar legény vagyok én. Felfogtam. : Ki vagyok én? Magyar legény : Péter kicsoda? Nem tudom. : Péter tanuló. Felfogtam. : Péter jó tanuló. Felfogtam. : Péter kicsoda? tanuló jó tanuló : Boldog vagyok. Felfogtam.</pre>	<pre> : Én vagyok Jeromos. Felfogtam. : Te egy Prolog program vagy. Felfogtam. : Ki vagyok én? Magyar legény Boldog Jeromos : Okos vagy. Felfogtam. : Ki vagy te? egy Prolog program Okos : Valóban? Nem értem : Unlak. Én is.</pre>
--	--

A DCG formalizmus felhasználása elemzésen kívül

- A DCG szabályok kényelmesen használhatók általános akkumulálásra

- Listák akkumulálása — az elemi akkumulálási lépést a 'C' / 3 adja

```
% anbn(+N, ?L): Az L lista N db a-ból és azt követő N db b-ből áll.
% Nem csak elemzésre, hanem L felépítésére is használható!
```

```
anbn(N, L) :- anbn(N, L, []).
```

```
% anbn(N, L0, L): L0-L N db a-ból és azt követő N db b-ből áll.
```

```
anbn(0) --> !.
```

```
anbn(N) --> {N > 0, N1 is N-1}, [a], anbn(N1), [b].
```

```
% a fenti DCG szabály kifejtve:
```

```
anbn(N, L0, L) :-
```

```
    N > 0, N1 is N-1, L0=[a|L1], anbn(N1, L1, L2), L2=[b|L].
```

- Egyébként az elemi akkumulálási lépést DCG-n kívül kell megírni:

```
% sum(L, S0, S): L összege S-S0.
```

```
sum([]) --> [].
```

```
sum([X|L]) -->
```

```
    plus(X), sum(L).
```

```
% L számlista összege S.
```

```
sum(L, S) :- sum(L, 0, S).
```

```
plus(X, S0, S) :- S is S0+X.
```

„HAGYOMÁNYOS” BEÉPÍTETT ELJÁRÁSOK

Aritmetikai beépített eljárások

- `X is Kif`: `Kif` aritmetikai kifejezés kell legyen, értékét egyesíti `X`-szel.
- `Kif1 ρ Kif2`: `Kif1` és `Kif2` aritmetikai kifejezések kell legyenek, értékeik között elvégzi a ρ összehasonlítást (ρ lehet `=`, `=\=`, `<`, `=<`, `>`, `>=`).
- Aritmetikai kifejezésekben felhasználható funktorok:

Infi x operátorok			
<code>+</code> összeadás	<code>//</code> egész osztás	<code>/\</code> bitenkénti és	
<code>-</code> kivonás	<code>**</code> hatványozás	<code>\/</code> bitenkénti vagy	
<code>*</code> szorzás	<code>mod</code> modulus képzés	<code><<</code> bitenkénti balra léptetés	
<code>/</code> osztás	<code>rem</code> maradék képzés	<code>>></code> bitenkénti jobbra léptetés	
Prefi x operátorok:	<code>-</code> negáció	<code>\</code> bitenkénti negáció	

Függvény jelölésűek			
<code>abs/1</code>	<code>exp/1</code>	<code>floor/1</code>	<code>sign/1</code>
<code>atan/1</code>	<code>float/1</code>	<code>log/1</code>	<code>sin/1</code>
<code>ceiling/1</code>	<code>float_fractional_part/1</code>	<code>max/2,min/2</code>	<code>sqrt/1</code>
<code>cos/1</code>	<code>float_integer_part/1</code>	<code>round/1</code>	<code>truncate/1</code>

Listakezelő beépített eljárások

- Lista hossza: `length(?L, ?N)`
 - Jelentése: az `L` lista hossza `N`.
 - `length(-L, +N)` módban adott hosszúságú, csupa különböző változóból álló listát hoz létre.
 - `length(-L, -N)` módban rendre felsorolja a `0, 1, ...` hosszú listákat.
 - Megvalósítását lásd korábban.
- Lista rendezése: `sort(@L, ?S)`
 - Jelentése: az `L` lista `@<` szerinti rendezése `S`,
(`=`/`2` szerint azonos elemek ismétlődését kiszűrve).
- Lista kulcs szerinti rendezése: `keysort(@L, ?S)`
 - Az `L` argumentum `Kulcs-Érték` alakú kifejezések listája.
 - Az eljárás jelentése: az `S` lista az `L` lista `Kulcs` értékei szerinti szabványos (`@<` általi) rendezése, ismétlődéseket nem szűr.

Kifejezések kiírása

- `write(@X)`: Kiírja `X`-et, ha szükséges operátorokat, zárójeleket használva.
- `writeln(@X)`: Mint `write(X)`, csak gondoskodik, hogy szükség esetén az névkonstansok idézőjelek közé legyenek téve.
- `write_canonical(@X)`: Mint `writeln(X)`, csak operátorok nélkül, minden struktúra szabványos alakban jelenik meg.
- `write_term(@X, +Opciók)`: Az Opciók opciólista szerint kiírja `X`-et.
- `format(@Formátum, @AdatLista)`: A Formátum-nak megfelelő módon kiírja `AdatLista`-t. A formázójelek alakja: `~{szám esetleg}<formázójel>`.

```

| ?- write('Helló világ').           ⇒ Helló világ
| ?- writeln('Helló világ').        ⇒ 'Helló világ'
| ?- write_canonical('*' - '%').    ⇒ -(*, '%')
| ?- write_canonical([1,2]).        ⇒ '.'(1, '.'(2, []))
| ?- write_term([1,2,3], [max_depth(2)]). ⇒ [1,2|...]
| ?- format('X=~s --- ~3d s', [[0'j,0'ó],3245]). ⇒ X=jó --- 3.245 s

```

Kifejezések kiírása —felhasználó vezérelte formázás

- `print(@X)`: Alapértelmezésben azonos `write`-tal. Ha a felhasználó `defi` niál egy `portray/1` eljárást, akkor a rendszer minden a `print`-tel kinyomtatandó részkifejezésre meghívja `portray`-t. Ennek sikere esetén feltételezi, hogy a kiírás megtörtént, megghiúsulás esetén maga írja ki a részkifejezést.
A rendszer a `print` eljárást használja a változó-behelyettesítések és a nyomkövetés kiírására!
- `portray(@Kif)` (felhasználó által `defi` niálendő ún. *kampó eljárás*): Igaz, ha `Kif` kifejezést a Prolog rendszernek *nem* kell kiírnia (és ekkor maga a `portray` kell, hogy elvégezze a kiírást).
- Példa:

```

portray(Matrix) :-
  Matrix = [[_|_|_|_|],
  ( member(Row, Matrix),
    nl, print(Row), fail
  ; true
  ).

```

```

| ?- X = [[1,2],[3,4],[5,6]].
X =
[1,2]
[3,4]
[5,6] ?

```

Karakterek kiírása és beolvasása

- `put_code(+Kód)`: Kiírja az adott kódú karaktert.
- `tab(+N)`: Kiír N szóközt feltéve, hogy $N > 0$.
- `nl`: Kiír egy soremelést.
- `get_code(?Kód)`: Beolvas egy karaktert és (karakterkódját) egyesíti Kód-dal. (File végénél `Kód = -1`.)
- `peek_code(?Kód)`: A soronkövetkező karakter kódját egyesíti Kód-dal. A karaktert nem távolítja el a bemenetről. (File végénél `Kód = -1`.)
- Példa:

```
% rd_line(L): L a következő sor karakterkódjainak listája.
% read_line néven beépített eljárás SICStus 3.9.0-tól.
rd_line(L) :-
    peek_code(0'\n), !, get_code(_), L = [].
rd_line([C|L]) :-
    get_code(C), rd_line(L).

| ?- rd_line(L), tab(20), member(X, L), put_code(X), tab(1), fail ; nl.
|: Hello world!
           H e l l o   w o r l d !
```

Példa: számbeolvasás

```
% számbe(Szám): a Szám szám következik az input-folyamban.
számbe(Szám) :-
    számjegy(Érték),
    számbe(Érték, Szám).

% Az eddig beolvasott Szám0-val együtt az input-folyamban következő
% szám értéke Szám.
számbe(Szám0, Szám) :-
    számjegy(E), !,
    Szám1 is Szám0*10+E,
    számbe(Szám1, Szám).
számbe(Szám, Szám).

% Érték értékű számjegy következik.
számjegy(Érték) :-
    peek_code(Kar),
    Kar >= 0'0, Kar =< 0'9,
    get_code(_),
    Érték is Kar - 0'0.

| ?- számbe(X), get_code(_), számbe(Y).
|: 123 456
           ⇒ X = 123, Y = 456
```

Kifejezések beolvasása

- `read(?Kif)`: Beolvas egy ponttal lezárt kifejezést és egyesíti `Kif`-fel. (File végénél `Kif = end_of_file`.)
- `read_term(?Kif, +Opciók)`: Mint `read/1`, de az `Opciók` opciólistát is fi gyelembe veszi.
- Példa — botcsinálta programbeolvasó:

<pre>consult_body :- repeat, read(Term), (Term = end_of_file -> true ; assertz(Term), fail), !. ?- consult_body. : p(X) :- q(X), r(X). : ^D yes</pre>	<pre> ?- listing([p/1]). p(A) :- q(A), r(A). yes</pre>
---	---

Be- és kiviteli csatornák

- Csatornák megnyitása és kezelése:
 - `open(@Filenév, @Mód, -Csatorna)`: Megnyitja a `Filenév` nevű állományt `Mód` módban (`read`, `write` vagy `append`). A `Csatorna` argumentumban visszaadja a megnyitott csatorna „nyelét”.
 - `set_input(@Csatorna), set_output(@Csatorna)`: Az ezt követő beviteli/kiviteli eljárások `Csatorna`-t használják majd (jelenlegi csatorna).
 - `current_input(?Csatorna), current_output(?Csatorna)`: A jelenlegi beviteli/kiviteli csatornát egyesíti `Csatorna`-val.
 - `close(@Csatorna)`: Lezárja a `Csatorna` csatornát.
- Explicit csatornamegadás be- és kiviteli eljárásokban
 - Az eddig ismertetett összes be- és kiviteli eljárásnak van egy eggyel több argumentumú változata, amelynek első argumentuma a csatorna. Ezek: `write/2`, `writeq/2`, `write_canonical/2`, `write_term/3`, `print/2`, `read/2`, `read_term/3`, `format/3`, `put_code/2`, `tab/2`, `nl/1`, `get_code/2`, `peek_code/2`.

Egy egyszerűbb be- és kiviteli szervezés: DEC10 I/O

- `see(@Filenév), tell(@Filenév)`: Megnyitja a `Filenév` file-t olvasásra/írásra és a jelenlegi csatornává teszi. Újabb híváskor csak a jelenlegi csatornává teszi.
- `seeing(?Filenév), telling(?Filenév)`: A jelenlegi beviteli/kiviteli csatorna állománynevét egyesíti `Filenév`-vel.
- `seen, told`: Lezárja a jelenlegi beviteli/kiviteli csatornát.
- Példák — nagyon egyszerű `consult` variánsok:

```
consult_dec10_style(File) :-
    seeing(Old), see(File),
    repeat,
        read(Term),
        ( Term = end_of_file
        -> seen
        ; assertz(Term), fail
        ),
    !,
    see(Old).
```

```
consult_with_streams(File) :-
    open(File, read, S),
    repeat,
        read(S, Term),
        ( Term = end_of_file
        -> close(S)
        ; assertz(Term), fail
        ),
    !.
```

Hibakezelési beépített eljárások

- Hibahelyzetet beépített eljárás rossz argumentumokkal való meghívása, vagy a `throw/1` (`raise_exception/1`) eljárás válthat ki.
- Minden hibahelyzetet egy Prolog kifejezés (ún. hiba-kifejezés) jellemez.
- Hiba „dobása”, azaz a `HibaKif` hibahelyzet kiváltása:

```
throw(@HibaKif),
raise_exception(@HibaKif)
```
- Hiba „elkapása”:

```
catch(:+Cél, ?Minta, :+Hibaág),
on_exception(?Minta, :+Cél, :+Hibaág)
```

- Hatása: Futtatja a `Cél` hívást.

- Ha `Cél` végrehajtása során hibahelyzet nem fordul elő, futása azonos `Cél`-lal.
- Ha `Cél`-ban hiba van, a hiba-kifejezést egyesíti `Mintá`-val.
- Ha ez sikeres, meghívja a `Hibaág`-at.
- Ellenkező esetben továbbdobja a hiba-kifejezést, hogy a további körülvéő `catch` eljárások esetleg elkapassák azt.

Programfejlesztési beépített eljárások (SICStus specifikusak)

- `set_prolog_flag(+Jelző, @Érték)`: Jelző értékét Érték-re állítja.
- `current_prolog_flag(?Jelző, ?Érték)`: Jelző pillanatnyi értéke Érték.
- Néhány fontos Prolog jelző:
 - `language`: végrehajtási mód (`sicstus`, `iso`).
 - `argv`: csak olvasható, a parancssorbeli argumentumok listája.
 - `unknown`: viselkedés definiálatlan eljárás hívásakor (`trace`, `fail`, `error`).
 - `source_info`: forrásszintű nyomkövetés (`on`, `off`, `emacs`).
- `consult(:@Files),[:@File,...]`: Betölti a File(ok)at, interpretált alakban.
- `compile(:@File)`: Betölti a File(ok)at, lefordított alakot hozva létre.
- `listing`: Kiírja az összes interpretált eljárást az aktuális kimenetre.
- `listing(:@EljárásSpec)`: Kiírja a megnevezett interpretált eljárásokat.
- Itt és később: EljárásSpec — név vagy funktor, esetleg modul-kvalifikációval ellátva, ill. ezek listája, pl. `listing(p)`, `listing([m:q,p/1])`.

Programfejlesztési eljárások (folytatás)

- `statistics`: Különböző statisztikákat ír ki az aktuális kimenetre.
- `statistics(?Fajta, ?Érték)`: Érték a Fajta fajtajú mennyiség értéke.
 - Példa: `statistics(runtime, E) ⇒ E=[Tdiff, T]`, `Tdiff` az előző lekérdezés óta, `T` a rendszerindítás óta eltelt idő, ezredmásodpercben.
- `break`: Egy új interakciós szintet hoz létre.
- `abort`, `halt`: Kilép a legkülső interakciós szintre ill. a Prolog rendszerből.
- `trace`: Elindítja az interaktív nyomkövetést.
- `debug`, `zip`: Elindítja a szelektív nyomkövetést, csak spion-pontoknál áll meg. (A `zip` mód gyorsabb, de nem gyűjt annyi információt mint a `debug` mód.)
- `nodebug`, `notrace`, `nozip`: Leállítja a nyomkövetést.
- `spy(:@EljárásSpec)`: Spion-pontot tesz a megadott eljárásokra.
- `nospyp(:@EljárásSpec)`: Megszünteti a megadott spion-pontokat.
- `nospypall`: Az összes spion-pontot megszünteti.

FEJLETTEBB NYELVI ÉS RENDSZERELEMEK

Fejlettebb nyelvi és rendszerlemek LP-II-160

Külső nyelvi interfész

- Hagyományos (pl. C nyelvű) programrészek meghívásának módja:
 - A Prolog rendszer elvégzi az átalakítást a Prolog alak és a külső nyelvi alak között. Kényelmesebb, biztonságosabb mint a másik módszer, de kevésbé hatékony. Többnyire csak egyszerű adatokra (egész, valós, atom). (MProlog)
 - A külső nyelvi rutin pointereket kap Prolog adatstruktúrákra, valamint hozzáférési algoritmusokat ezek kezelésére. Nehézkesebb, veszélyesebb, de jóval hatékonyabb mint az előző megoldás. Összetett adatok adásvételére is jó. (SWI, SICStus)

Külső nyelvi interfész —példa

- A példa a `library(bdb)` megvalósításából származik.
- A C nyelven megírandó eljárás Prolog hívási alakja:
`index_keys(+Spec, +Kif, -Kulcs, -Szám)`
- A megírandó eljárás jelentése:
 - Ha *Spec* és *Kif* különböző funktorú kifejezések, akkor *Szám* = -1 és *Kulcs* = [].
 - Egyébként, ha *Spec* valamelyik argumentuma + és *Kif* megfelelő argumentuma változó, akkor *Szám* = -2 és *Kulcs* = [].
 - Egyébként *Szám* a *Spec* argumentumaként előforduló + névkonstansok száma, *Kulcs* pedig *Kif* megfelelő argumentumainak *kivonatából* képzett lista. A kivonat lényegében az argumentum funktora, azzal az eltéréssel, hogy a konstansok kivonata maga a konstans, struktúrák esetén pedig a struktúra neve és az aritása külön elemként kerül a kivonat-listába.

Külső nyelvi interfész —példa

- A példaeljárás használata

```
| ?- [ixtest].
| ?- index_keys(f(+, -, +, +),
               f(12.3, _, s(1, _, z(2)), t),
               Kulcs, Szam).
Kulcs = [12.3,s,3,t], Szam = 3 ?
```

- Az `ixtest.pl` Prolog fi le tartalmazza az interfész specifi kációját:

```
foreign(ixkeys, index_keys(+term, +term, -term, [-integer])).
    % 1. arg: bemenő, általános kifejezés
    % 2. arg: bemenő, általános kifejezés
    % 3. arg: kimenő, általános kifejezés
    % 4. arg: a C függvény értéke, egész (long)
foreign_resource(ixkeys, [ixkeys]).

:- load_foreign_resource(ixkeys).
```

- A C programot elő kell készíteni a Prolog számára az `splfr` (link foreign resource) eszköz segítségével:

```
splfr ixkeys ixtest.pl +c ixkeys.c
```

Külső nyelvi interfész —a C kód (ixkeys.c állomány)

```

#include <sicstus/sicstus.h>

#define NA -1 /* not applicable */
#define NI -2 /* instantiatedness */

long ixkeys(SP_term_ref spec,
            SP_term_ref term, SP_term_ref list)
{
    unsigned long sname, tname, plus;
    int sarity, tarity, i;
    long ret = 0;
    SP_term_ref arg = SP_new_term_ref(),
                tmp = SP_new_term_ref();

    SP_get_functor(spec, &sname, &sarity);
    SP_get_functor(term, &tname, &tarity);
    if (sname != tname || sarity != tarity)
        return NA;

    plus = SP_atom_from_string("+");

    for (i = sarity; i > 0; --i) {
        unsigned long t;
        SP_get_arg(i, spec, arg);
        SP_get_atom(arg, &t); /* no check */
        if (t != plus) continue;

        SP_get_arg(i, term, arg);
        switch (SP_term_type(arg)) {
            case SP_TYPE_VARIABLE:
                return NI;
            case SP_TYPE_COMPOUND:
                SP_get_functor(arg, &tname, &tarity);
                SP_put_integer(tmp, (long)tarity);
                SP_cons_list(list, tmp, list);
                SP_put_atom(arg, tname);
                break;
        }
        SP_cons_list(list, arg, list); ++ret;
    }
    return ret;
}

```

Hasznos lehetőségek SICStus Prolog-ban

- Tetszőleges nagyságú egész számok

pl.:

```
| ?- fakt(40,F).
```

```
F = 815915283247897734345611269596115894272000000000 ?
```

- Globális változók (Blackboard)

```
bb_put(Kulcs, Érték)
```

A `Kulcs` kulcs alatt eltárolja `Érték`-et, az előző értéket, ha van, törölve. (`Kulcs` egy (kis) egész szám vagy névkonstans lehet.)

```
bb_get(Kulcs, Érték)
```

Előhívja `Érték`-be a `Kulcs` értékét.

```
bb_delete(Kulcs, Érték)
```

Előhívja `Érték`-be a `Kulcs` értékét, majd kitörli.

Hasznos lehetőségek SICStus Prolog-ban (folytatás)

- Visszaléptethető módon változtatható kifejezések

```
create_mutable(Adat, ValtKif)
```

Adat kezdőértékkel létrehoz egy új változtatható kifejezést, ez lesz ValtKif. Adat nem lehet üres változó.

```
get_mutable(Adat, ValtKif)
```

Adat-ba előveszi ValtKif pillanatnyi értékét.

```
update_mutable(Adat, ValtKif)
```

A ValtKif változtatható kifejezés új értéke Adat lesz. Ez a változtatás visszalépéskor visszacsinálódik. Adat nem lehet üres változó.

- Takarító eljárás

```
call_cleanup(Hivas, Tiszito)
```

Meghívja call(Hivas)-t és ha az véglegesen befejezte futását, meghívja Tiszito-t. Egy eljárás akkor fejezte be véglegesen a futását, ha további alternatívák nélkül sikerült, megüszült vagy kivételt dobott.

Fejlett vezérlési lehetőségek SICStusban: Blokk-deklarációk

- Példa:

```
:- block p(-, ?, -, ?, ?).
```

Jelentése: ha az első és a harmadik argumentum is behelyettesítetlen változó (blokkolási feltétel), akkor a p hívás felfüggesztődik.

Ugyanarra az eljárásra több vagylagos feltétel is szerepelhet, pl.

```
:- block p(-, ?), p(?, -).
```

- Végtelen választási pontok kiküszöbölése blokk-deklarációval

```
:- block append(-, ?, -).
```

```
append([], L, L).
```

```
append([X|L1], L2, [X|L3]) :-  
    append(L1, L2, L3).
```

Blokk-deklarációk (folytatás)

- Generál-és-ellenőriz típusú programok gyorsítása
 - általában nem hatékonyak (pl megrajzolja_1), mert túl sok visszalépést használnak
 - korutinszervezéssel a generáló és ellenőrző rész „automatikusan” összefésülhető
 - ehhez az ellenőrző részt kell előre tenni és megfelelően blokkolni
- Korutinszervezésre épülő programok
 - Példa: egyszerűsített Hamming feladat
 - keressük a $2^i * 3^j (i \geq 1, j \geq 1)$ alakú számok közül az első N darabot nagyság szerint rendezve.
 - „stream-and-parallelism” közelítésmódot használva korutinszervezéssel egyszerűen lehet megoldani

Hamming probléma

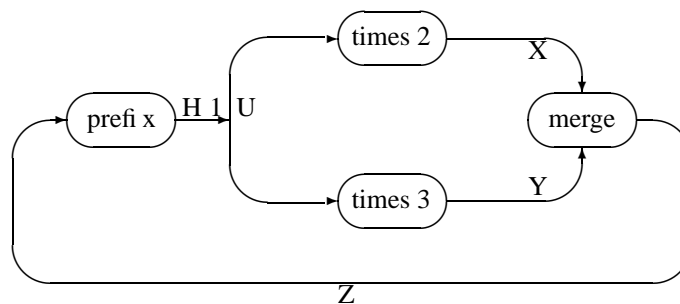

% A H lista az első N, csak a 2 és 3 tényezőkből álló szám.

hamming(N, H) :-

```

    U = [1|H], times(U, 2, X), times(U, 3, Y),
    merge(X, Y, Z), prefix(N, Z, H).

```

% times(X, M, Z): A Z lista az X elemeinek M-szerese

:- block times(-, ?, ?).

```

times([A|X], M, Z) :- B is M*A, Z = [B|U], times(X, M, U).

```

```

times([], _, []).

```

Hamming probléma (folyt.)

```
% merge(X, Y, Z): Z az X és Y összefésülése.
:- block merge(-, ?, ?), merge(?, -, ?).
% Csak akkor fusson, ha az első két argumentum ismert
merge([A|X], [B|Y], V) :-
    A < B, !, V = [A|Z], merge(X, [B|Y], Z).
merge([A|X], [B|Y], V) :-
    B < A, !, V = [B|Z], merge([A|X], Y, Z).
merge([A|X], [A|Y], [A|Z]) :-
    merge(X, Y, Z).
merge([], X, X) :- !.
merge(_, [], []).

% prefix(N, X, Y): Az X lista első N eleme Y.
prefix(0, _, []) :- !.
prefix(N, [A|X], [A|Y]) :-
    N > 0, N1 is N-1, prefix(N1, X, Y).
```

Korutinszervező eljárások

- freeze(X, Hivas)

Hivast felfüggeszti mindaddig, amíg X behelyettesíthető változó.
- frozen(X, Hivas)

Az X változó miatt felfüggesztett hívás(oka)t egyesíti Hivas-sal.
- dif(X, Y)

X és Y nem egyesíthető. Mindaddig felfüggesztődik, amíg ez el nem dönthető.
- call_residue(Hivas, Maradék)

Hivas-t végrehajtja, és ha a sikeres lefutás után maradnak felfüggesztett hívások, akkor azokat visszaadja Maradékban. Pl.

```
| ?- call_residue(dif(X, f(Y)), Maradek).
      ⇒ Maradek = [[X]-(prolog:dif(X,f(Y)))]
| ?- call_residue((dif(X, f(Y)), X=f(Z)), Maradek).
      ⇒ X = f(Z), Maradek = [[Y,Z]-(prolog:dif(f(Z),f(Y)))]
```

SICStus könyvtárak

- Könyvtár betöltése

```
:- use_module(library(könyvtárnév)).
```

- A legfontosabb könyvtárak

- `arrays` Logaritmikus elérési idejű kiterjeszhető tömbök megvalósítását tartalmazza.
- `assoc` AVL fák segítségével valósítja meg az „asszociációs listák”, azaz véges Prolog kifejezeshalmazokon definiált kiterjeszhető leképezések fogalmát.
- `atts` tetszőleges attribútumokat enged a Prolog változókhöz rendelni, ezeket tárolórekeszként és a Prolog egyesítési mechanizmusának módosítására is engedi használni.
- `heaps` A bináris kazal (heap) fogalmát valósítja meg, amely főként prioritásos sorok (priority queue) megvalósítására használható.
- `lists` Biztosítja a listakezelő alapműveleteket.
- `terms` Különböző kifejezéskezelő eljárásokat tartalmaz.
- `ordsets` Halmazműveleteket definiál (halmaz \equiv @< szerint rendezett lista).
- `queues` Sorokra (queue, FIFO store) vonatkozó műveleteket definiál.
- `random` Egy véletelenszám-generátort tartalmaz.

- `system` Különböző operációsrendszer-szolgáltatások elérését biztosítja.
- `trees` Az `arrays` könyvtárhoz hasonló, de nem-kiterjeszhető logaritmikus elérési idejű tömbfogalmat valósít meg, bináris fákkal (kicsit hatékonyabb mint az `arrays` könyvtár).
- `ugraphs` Irányított és irányítatlan gráf fogalmat valósít meg, élcimkék nélkül.
- `wgraphs` Olyan irányított és irányítatlan gráf fogalmat valósít meg, ahol minden él egy egészértékű súllyal rendelkezik.
- `sockets` A socket-ek kezelésére szolgáló eljárásokat biztosít.
- `linda/client` és `linda/server` Linda-szerű processzkommunikációs eszközöket ad.
- `bdb` Felhasználó által definiált többszörös indexelést lehetővé tevő, Prolog kifejezések állományokban való tárolására szolgáló adatbázis-rendszer.
- `clpb` Boole-értékekre vonatkozó feltétel-megoldó (constraint solver).
- `clpq` és `clpr` Feltétel-megoldó a Q (racionális számok) ill. R (valós számok) tartományán.
- `clpfd` Véges tartományokra vonatkozó feltétel-megoldó (constraint solver).
- `tcltk` A *Tcl/Tk* nyelv és eszközkészlet elérését biztosítja.
- `gauge` Prolog programok a profi lirozására szolgáló, a `tcltk -n` alapuló grafikus eszköz.
- `charsio` Karakter sorozatból olvasó ill. abba író be- és kiviteli eljárások gyűjteménye.
- `timeout` Lehetőséget ad arra, hogy célok futási idejét korlátozzuk.

ÚJ IRÁNYZATOK A LOGIKAI PROGRAMOZÁSBAN

Új irányzatok a logikai programozásban LP-II-174

Új irányzatok a logikai programozásban —kitekintés

- Bevezetés a Logikai Programozásba c. jegyzet 6. fejezete:
 - Párhuzamos megvalósítások
 - Az Andorra-I rendszer rövid bemutatása
 - A Mercury nagyhatékonyságú LP megvalósítás
 - CLP (Constraint Logic Programming)
- Az utolsó két témával foglalkozik a „**Nagyhatékonyságú logikai programozás**”c. választható tárgy (általában őszi félévben)
- Rövid izelítőként áttekintjük a korlát-logikai programozás (CLP) témakörét.
- Constraint = megszorítás, kényszer, korlátozás, korlát, ...
- A továbbiakban a „constraint” angol kifejezésre a „korlát” fordítást használjuk

KORLÁT-LOGIKAI PROGRAMOZÁS – RÖVID ÁTTEKINTÉS

Korlát-logikai programozás – rövid áttekintés LP-II-176

A korlát-logikai programozás (CLP, Constraint Logic Programming) alap gondolata

- A $CLP(\mathcal{X})$ séma

Prolog + egy valamilyen \mathcal{X} adattartományra és azon értelmezett korlátokra (relációkra) vonatkozó „erős” következtetési mechanizmus.

- Példák az \mathcal{X} tartomány megválasztására

- $\mathcal{X} = \mathbb{Q}$ vagy \mathbb{R} (a racionális vagy valós számok)
korlátok = lineáris egyenlőségek és egyenlőtlenségek
következtetési mechanizmus = Gauß elimináció és simplex módszer
- $\mathcal{X} = \text{FD}$ (egész számok Véges Tartománya, angolul FD — Finite Domain)
korlátok = különféle aritmetikai és kombinatorikus relációk
következtetési mechanizmus = MI CSP-módszerek (CSP = Korlát-Kielégítési Probléma)
- $\mathcal{X} = \text{B}$ (0 és 1 Boole értékek)
korlátok = ítétekalkulusbeli relációk
következtetési mechanizmus = MI SAT-módszerek (SAT — Boole kielégíthetőség)

A CLP következtetés alapelvei

- A CLP következtetés
 - közege az ún. korlát-tár, amelyben a korlátok gyűlnek, egyre pontosabban közelítve a megoldást;
 - elemei az ún. primitív korlátok (a megengedett korlátok egy részhalmaza)
 - a korlát-tár mindig konzisztens, ellentmondás esetén visszalépés;
 - visszalépés esetén a korlát-tár is visszaáll a korábbi állapotba
 - a következtetés fajtái:
 - **teljes**, pl. CLP(R) lineáris esetben, CLP(B) — minden korlát bekerül a tárba;
 - **részleges**, pl. CLP(FD) — csak bizonyos egyszerű korlátok mennek a tárba, a többi, nem-primitív korlátok ágensként (démonként) várakoznak arra, hogy:
 - a. primitív korláttá váljanak
 - b. a tárat egy primitív korláttal bővíthessék (az ún. erősítés)

A SICStus clp(Q,R) könyvtárak

- Alapelemek
 - Tartomány:
 - clpr: lebegőpontos számok, clpq: racionális számok
 - Függvények:
 - + - * / min max pow exp (kétargumentumúak, pow \equiv exp),
 - + - abs sin cos tan (egyargumentumúak).
 - Korlát-relációk: = ::= < > =< >= =\= (= \equiv ::=)
 - Primitív korlátok (a korlát-tár elemei): lineáris kifejezéseket tartalmazó relációk
 - Megoldó algoritmus: lineáris programozási módszerek (Gauss elimináció, szimplex módszer)
- A könyvtár betöltése:

```
use_module(library(clpq)), vagy use_module(library(clpr))
```
- A fő beépített eljárás
 - { *Constraint* }, ahol *Constraint* változókból és (egész vagy lebegőpontos) számokból a fenti műveletekkel felépített reláció, vagy ilyen relációknak a (, operátorral képzett) konjunkciója.

Példák a SICStus clpq könyvtárának használatára

```
| ?- use_module(library(clpq)).
| ?- {X=Y+4, Y=Z-1, Z=2*X-9}.           % lineáris egyenlet
      X = 6, Y = 2, Z = 3 ?
| ?- {X+Y+9<4*Z, 2*X=Y+2, 2*X+4*Z=36}. % egyenlőtlenség is lehet
      {X<29/5}, {Y= -2+2*X}, {Z=9-1/2*X} ?
| ?- {(Y+X)*(X+Y)/X = Y*Y/X+100}.      % lineárisra egyszerűsíthető
      {X=100-2*Y} ?
| ?- {(Y+X)*(X+Y) = Y*Y+100*X}.        % így már nem...
      clpq:{2*(X*Y)-100*X+X^2=0} ?
| ?- {exp(X+Y+1,2) = 3*X*X+Y*Y}.        % nem lineáris...
      clpq:{1+2*X+2*(Y*X)-2*X^2+2*Y=0} ?
| ?- {exp(X+Y+1,2) = 3*X*X+Y*Y}, X=Y.  % így már igen...
      X = -1/4, Y = -1/4 ?
| ?- {2 = exp(8, X)}.                   % nem-lineárisak is megoldhatók
      X = 1/3 ?
```

A SICStus clpb könyvtár

Alapelemek:

- **Tartomány:** logikai értékek (1 és 0, igaz és hamis)
- **Függvények** (egyben korlát-relációk):
 - $\sim P$ P hamis (*negáció*).
 - $P * Q$ P és Q mindegyike igaz (*konjunkció*).
 - $P + Q$ P és Q legalább egyike igaz (*diszjunkció*).
 - $P \# Q$ P és Q pontosan egyike igaz (*kizáró vagy*).
 - $P ::= Q$ Ugyanaz mint $\sim(P \# Q)$.
- **Constraint-megoldó algoritmus:** Boole-egyesítés.

A library(clpb) könyvtár eljárásai

- **sat** (*Kifejezés*), ahol *Kifejezés* változókból, a 0 1 számkonstansokból és névkonstansokból (ún. szimbolikus konstansok) a fenti műveletekkel felépített logikai kifejezés. Hozzáveszi *Kifejezést* a korlát-tárhoz.
- **labeling** (*Változók*). Behelyettesíti a *Változókat* 0 1 értékekre, úgy, hogy a tár teljesüljön. Visszalépéskor felsorolja az összes lehetséges értéket.

Példa a clpb könyvtár használatára: tranzisztoros áramkör verifikálása

```

n(D, G, S) :-                % Gate => Drain = Source
    sat( G*D == G*S).

p(D, G, S) :-                % ~ Gate => Drain = Source
    sat( ~G*D == ~G*S).

xor(A, B, Out) :-
    p(1, A, X),              n(B, X, Out),
    n(0, A, X),              p(A, B, Out),
    p(B, A, Out),           n(X, B, Out).

| ?- n(D, 1, S).             S = D ?
| ?- n(D, 0, S).            true ?
| ?- p(D, 0, S).            S = D ?
| ?- p(D, 1, S).            true ?
| ?- xor(a, b, X).          sat(X==a#b) ?

```

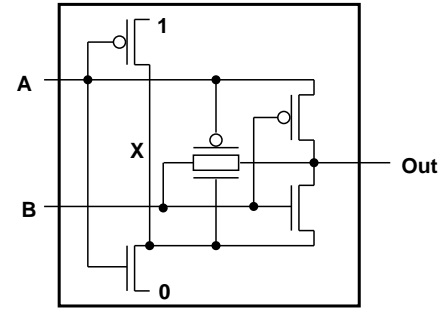

A SICStus clpfd könyvtár

● A clpfd könyvtár alapelemei

- Tartomány: egészek (negatívak is!)
- Függvények (aritmetika): + - * / ...
- Constraint-relációk
 - aritmetikaiak:** #<, #>, #=<, #>=, #= #\=
 - halmazműveletek:** X in *Halma*z, pl. X in 1..5
 - logikai műveletek:** #/\, #\/, #\ (negáció), #<=> (ekvivalencia), ...
- egyszerű korlátok (korlát tár elemei): X in *Halma*z

● Constraint-megoldó algoritmus:

- aritmetikaiak:** ún. intervallum-konzisztencia (csak a határokat szűkítik)
- halmazműveletek:** teljes konzisztencia (ún. tartomány-konzisztencia)

● A tipikus CLP(FD) megoldási folyamat (forrás: CSP = Constraint Satisfaction Problems)

- a változók tartományának megadása
- korlátok felvétele
- címkézés (visszalépéses keresés) — pl. a `labeling(Opciók, Változók)` könyvtári eljárás segítségével.

Példa a clpfd könyvtár használatára: N királynő a sakktáblán

```
% A Qs lista N királynő biztonságos elhelyezését mutatja egy N*N-es sakktáblán:
% a lista i. eleme j ==> az i. királynőt az i. sor j. oszlopába kell helyezni.
queens(N, Qs):-                length(Qs, N), domain(Qs, 1, N), safe(Qs).

% safe(Qs): A Qs királynő-lista biztonságos.
safe([]).
safe([Q|Qs]):-                no_attack(Qs, Q, 1), safe(Qs).

% no_attack(Qs, Q, I): A Qs lista által leírt királynők egyike sem támadja a
% Q oszlopban levő királynőt, feltéve hogy Q és Qs távolsága I.
no_attack([],_,_).
no_attack([X|Xs], Y, I):- no_threat(X, Y, I), J is I+1, no_attack(Xs, Y, J).

% Az X és Y oszlopokban I sortávolságra levő királynők nem támadják egymást.
no_threat(X, Y, I) :-        Y #\= X, Y #\= X-I, Y #\= X+I.

| ?- queens(4, Qs).
      Qs = [_A,_B,_C,_D], _A in 1..4, _B in 1..4, _C in 1..4, _D in 1..4 ?
| ?- queens(4, Qs), Qs = [1|_].
      Qs = [1,_A,_B,_C], _A in 3..4, _B in{2}\{4}, _C in 2..3 ?
| ?- queens(4, Qs), Qs = [1|_], labeling([], Qs).
      no
| ?- queens(4, Qs), Qs = [2|_], labeling([], Qs).
      Qs = [2,4,1,3] ?
```

Egy példasor: Lovagok és lóköttők

- A feladat
 - Egy szigeten minden bennszülött lovag vagy lóköttő.
 - A lovagok mindig igazat mondanak.
 - A lóköttők mindig hazudnak.
 - Egy vagy több bennszülöttnek saját magukra vonatkozó kijelentése alapján meg kell határozni a bennszülött típusát.
 - Példa: Találkozunk két bennszülöttel Alfréd-dal és Bélával. Alfréd azt mondja: van köztünk lóköttő. Milyen típusú Alfréd és Béla.
 - Irodalom: Raymond Smullyan: Mi a címe ennek a könyvnek?, A hölgy és a tigris, Typotex kiadó.
 - Továbbfejlesztés: a szigeten lehetnek normális emberek is, akik néha hazudnak, néha igazat mondanak.

Lovagok és lóköttők – A megoldás elvei

- Készítünk egy egyszerű formális nyelvet a bennszülöttek kijelentéseire, pl. Alfréd mondja Alfréd = lóköttő vagy Béla = lóköttő
- A bennszülöttek nevei (pl. Alfréd) Prolog változók, amelyek a lovag vagy lóköttő értéket veszik fel.
- A nyelv egyetlen alap-relációja az =.
- Az összekötő jeleket (mondja, és, vagy, nem) Prolog operátornak deklaráljuk.
- Egy egyszerű Prolog programmal definiáljuk a „bennszülött logikát”, azaz a nyelv állításainak igazságértékét.
- A feladat: egy adott mondat esetén megkeresni azokat a változó-behelyettesítéseket, amelyekre a mondat a „bennszülött logika” szerint igaz lesz.

Lovagok és lóköttők: 1. változat (Prolog)

```

:- op(700, fy, nem).      :- op(900, yfx, vagy).
:- op(800, yfx, és).     :- op(950, xfy, mondja).

% Az A bennszülött mondhatja az Áll állítást.
A mondja Áll :- értéke(A mondja Áll, 1).

% értéke(Állítás, Érték): Állítás igazságértéke Érték (1 = igaz, 0 = hamis).
értéke(X = X, 1).
értéke(X = Y, 0) :-      különböző(X, Y).
értéke(lovag mondja M, E) :- értéke(M, E).
értéke(lóköttő mondja M, E) :- értéke(nem M, E).
értéke(M1 és M2, E) :-     értéke(M1, E1), értéke(M2, E2), E is E1 /\ E2.
értéke(M1 vagy M2, E) :-  értéke(M1, E1), értéke(M2, E2), E is E1 \/ E2.
értéke(nem M, E) :-      értéke(M, E1),          E is 1-E1.

% különböző(A, B): A és B különböző típusú bennszülöttek.
különböző(lovag, lóköttő).      különböző(lóköttő, lovag).

| ?- Alfréd mondja Alfréd = lóköttő vagy Béla = lóköttő.
    Béla = lóköttő, Alfréd = lovag ? ; no

| ?- A mondja B = C.
    A = lovag, C = B ? ;
    A = lóköttő, B = lovag, C = lóköttő ? ;
    A = lóköttő, B = lóköttő, C = lovag ? ; no

```

Lovagok és lóköttők: 2., CLP(B) változat

(A bennszülöttek típusát numerikusan jelöljük: lovag $\rightarrow 1$, lóköttő $\rightarrow 0$.)

```
:- use_module(library(clpb)).

:- op(700, fy, nem).      :- op(900, yfx, vagy).
:- op(800, yfx, és).      :- op(950, xfy, mondja).

A mondja Áll :- értéke(A mondja Áll, 1).

% értéke(Állítás, Érték): Az Állítás igazságértéke Érték.
értéke(X = Y, E) :-      sat((X == Y) == E).
értéke(X mondja M, E) :- értéke(M, E0), sat((E0 == X) == E).
értéke(M1 és M2, E) :-  értéke(M1, E1), értéke(M2, E2), sat(E == E1 * E2).
értéke(M1 vagy M2, E) :- értéke(M1, E1), értéke(M2, E2), sat(E == E1 + E2).
értéke(nem M, E) :-     értéke(M, E0), sat(E == ~E0).

| ?- Alfréd mondja Alfréd = 0 vagy Béla = 0.
    Béla = 0, Alfréd = 1 ? ; no
| ?- A mondja B mondja C mondja A = C.
    B = 1 ? ; no
| ?- A mondja B = C.
    sat(B = \= C # A) ? ; no
| ?- A mondja B = C, labeling([A,B,C]).
    A = 0, B = 1, C = 0 ? ; A = 0, B = 0, C = 1 ? ;
    A = 1, B = 0, C = 0 ? ; A = 1, B = 1, C = 1 ? ; no
```

Lovagok és lóköttők: 3., CLP(FD) változat

```
:- use_module(library(clpfd)).

:- op(700, fy, nem).      :- op(900, yfx, vagy).
:- op(800, yfx, és).      :- op(950, xfy, mondja).

A mondja Áll :- értéke(A mondja Áll, 1).

% értéke(Állítás, Érték): Az Állítás igazságértéke Érték.
értéke(X = Y, E) :-      X in 0..1, Y in 0..1, E #<=> (X #= Y).
értéke(X mondja M, E) :- X in 0..1, értéke(M, E0), E #<=> (E0 #= X).
értéke(M1 és M2, E) :-  értéke(M1, E1), értéke(M2, E2), E #<=> E1 #/\ E2.
értéke(M1 vagy M2, E) :- értéke(M1, E1), értéke(M2, E2), E #<=> E1 #\/ E2.
értéke(nem M, E) :-     értéke(M, E0), E #<=> #\ E0.

| ?- Alfréd mondja Alfréd = 0 vagy Béla = 0.
    Alfréd in 0..1, Béla in 0..1 ? ; no
| ?- Alfréd mondja Alfréd = 0 vagy Béla = 0, labeling([], [Alfréd,Béla]).
    Béla = 0, Alfréd = 1 ? ; no
| ?- A mondja B = C, labeling([], [A,B,C]).
    A = 0, B = 0, C = 1 ? ; A = 0, B = 1, C = 0 ? ;
    A = 1, B = 0, C = 0 ? ; A = 1, B = 1, C = 1 ? ; no
```

Lovagok, lóköttők (és normálisak): 4., CLP(FD) változat

(A bennszülöttek típusa: normális $\rightarrow 2$, lovag $\rightarrow 1$, lóköttő $\rightarrow 0$.)

```
:- use_module(library(clpfd)).

:- op(700, fy, nem).      :- op(900, yfx, vagy).
:- op(800, yfx, és).      :- op(950, xfy, mondja).

A mondja Áll :- értéke(A mondja Áll, 1).

% értéke(Állítás, Érték): Az Állítás igazságértéke Érték.
értéke(X = Y, E) :-      X in 0..2, Y in 0..2, E #<=> (X #= Y).
értéke(X mondja M, E) :- X in 0..2, értéke(M, E0), E #<=> (X #= 2 #\ E0 #= X).
értéke(M1 és M2, E) :-  értéke(M1, E1), értéke(M2, E2), E #<=> E1 #\ E2.
értéke(M1 vagy M2, E) :- értéke(M1, E1), értéke(M2, E2), E #<=> E1 #\ E2.
értéke(nem M, E) :-     értéke(M, E0), E #<=> #\ E0.

% http://www.math.wayne.edu/~boehm/Probweek2w99sol.htm: We are given three
% people, A, B, C, one of whom is a knight, one a knave, and one a normal
% (but not necessarily in that order). They make the following statements.
%   A: I am normal, B: A is telling the truth, C: I am not normal
% What are A, B, and C?

| ?- A mondja A = 2, B mondja A = 2, C mondja nem C =2, all_different([A,B,C]),
    labeling([], [A,B,C]).
    A = 0, B = 2, C = 1 ? ; no
```

CLP rendszerek a nagyvilágban

- Néhány implementáció
 - clp(R) — az első CLP(X) rendszer (Monash Univ, Australia, IBM és CMU)
 - CHIP — FD, Q és B (ECRC, Németo., Cosytec, Franciao.); CHARME (Bull); Decision Power (ICL)
 - Prolog III, Prolog IV (PrologIA, Marseille), Q (nem-lineáris is), B, FD, listák, intervallumok
 - ILOG solver (ILOG, Franciao.) — C++ könyvtár: R (nem-lineáris is), FD, halmazok
 - SICStus Prolog (SICS, Svédo.) — R/Q, FD, B
 - GNU Prolog (INRIA, Franciao.) — FD (C-re fordít)
 - Oz (DFKI, Németo.) — korlát alapú elosztott funkcionális nyelv.
- Kommerciális rendszerek (a fentiek között)
 - ILOG, CHIP, Prolog III–IV, SICStus
 - a szakma óriása: ILOG
 - szakterület: CLP + vizualizációs eszközök + szabályalapú eszközök
 - felvásárolta az egyik vezető operációkutatási céget, a CPLEX-et
 - 400 munkatárs 7 országban, 55M USD éves bevétel, NASDAQ-on jegyzett

Mire használják a CLP rendszereket —néhány példa

- Ipari erőforrás optimalizálás
 - termék- és gépkonfi guráció
 - gyártásütemezés
 - emberi erőforrások ütemezése
 - logisztikai tervezés
- Közlekedés, szállítás
 - repülőtéri allokációs feladatok (beszállókapu, poggyász-szalag stb.)
 - repülő-személyzet járatokhoz rendelése
 - menetrendkészítés
 - forgalomtervezés
- Távközlés, elektronika
 - GSM átjátszók frekvencia-kiosztása
 - lokális mobiltelefon-hálózat tervezése
 - áramkörtervezés és verifikálás

A CLP mint integrációs paradigma

